

Spis treści

Rozdział 1 Opis ogólny	6
1 Charakterystyka kasy	6
2 Zawartość opakowania	7
3 Budowa kasy	8
3.1 Elementy kasy	8
3.2 Złącza zewnętrzne kasy	9
3.3 Klawiatura kasy	10
3.3.1 Wskaźniki świetlne	10
3.3.2 Przyciski	10
Rozdział 2 Obsługa kasy	13
1 Podłączenie kasy do komputera	13
1.1 Interfejs USB	13
1.2 Interfejs RS232	13
1.3 Interfejs Ethernet	14
2 Rozpoczęcie pracy na kasie	14
3 Obsługa menu kasy	15
4 Codzienna obsługa kasy	18
4.1 Włączanie/Wyłączanie kasy	19
4.2 Wykonanie fiskalnego raportu dobowego	19
4.3 Wykonanie fiskalnego raportu miesięcznego	20
5 Wymiana papieru	21
Rozdział 3 Menu kasy	22
1 RAPORTY	22
1.1 Dobowy fiskalny	22
1.2 Finansowy podatkowy	22
1.3 Okresowe	23
1.3.1 Szczegółowe i łączne	23
1.3.1.1 Miesięczny	23
1.3.1.2 Według dat	24
1.3.1.3 Według numerów	24
1.3.1.4 Za miesiąc bieżący	24
1.3.1.5 Za miesiąc poprzedni	25
1.3.2 Raporty zdarzeń	25
1.3.2.1 Według dat	25
1.3.2.2 Według numerów	25
1.4 Stanu modułu	26
1.5 Zmianowy	26
1.6 Towarów zablokowanych	26
2 USTAWIENIA	26

2.1 Parametry transmisji	26
2.1.1 Ustawienia sprzętowe	26
2.1.1.1 RS 232	26
2.1.1.2 USTAWIENIA SIECIOWE	27
2.1.2 Ustawienia usług	27
2.1.3 Ustawienia protokołów	28
2.2 Synchronizacja zegara	29
2.3 Przesłanie zegara	29
2.4 Wyświetlacz operatora	29
2.4.1 Poziom podświetlenia	29
2.4.2 Zmniejsz gdy na baterii	29
2.4.3 Czas podświetlenia	29
2.4.4 Rodzaj wygaszacza	30
2.5 Ustawienia dźwięku	30
2.6 Autowylączenie kasy	30
2.7 Ustawienia mechanizmu drukującego	31
2.8 Kontrola raportu dobowego	31
2.9 Kontrola raportu miesięcznego	32
2.10 Raport dobowy na papier	32
3 FUNKCJE KOMUNIKACJI	32
4 KOPIA ELEKTRONICZNA	33
4.1 Wydruk danych	33
4.1.1 Według dat	34
4.1.2 Według numerów	34
4.1.3 Ostatni paragon	35
4.1.4 Ostatnia faktura	35
5 FUNKCJE SERWISOWE	35
5.1 Testy podzespołów	35
5.2 Następny przegląd	35
5.3 Kod odblokowania	36
Rozdział 4 Specyfikacja techniczna	37
1 Parametry kasy	37
1.1 Parametry techniczne	37
1.2 Parametry funkcjonalne	37
2 Dodatkowe wyposażenie i akcesoria	38
3 Parametry papieru	38
4 Warunki pracy, przechowywania i transportu	38
5 Zasilanie	39
5.1 Zasilacz sieciowy	39
5.2 Akumulator	40
6 Obowiązki użytkownika	41
6.1 Centralne Repozytorium Kas	41
6.2 Książka kasy rejestrującej	42
6.3 Konserwacja, przeglądy okresowe	42

6.4 Plombowanie kasy _____	43
7 Alfabetyczny spis komunikatów i sposoby postępowania _____	44
8 Specyfikacja złącz interfejsów kasy _____	47
9 Rysunki montażowe kasy _____	47
Rozdział 5 Informacje dodatkowe _____	50
1 Dokumentacja _____	50
1.1 Homologacja _____	50
1.2 Deklaracja Zgodności _____	50
1.3 Oświadczenie Producenta _____	51
2 Programy współpracujące _____	52

Rozdział 1 Opis ogólny

1 Charakterystyka kasy

- ✓ Zgodność kasy z wymaganiami narzuconymi przez ustawodawcę dla kas ONLINE (rozporządzenie Ministra Przedsiębiorczości i Technologii z dnia 28 maja 2018r.)
- ✓ Pojemność pamięci fiskalnej zapewnia pracę kasy do 5 lat (zapis do 1830 raportów dobowych oraz do 2.000.000 paragonów*)
- ✓ Wbudowana w kasę pamięć chroniona o dużej pojemności (zapis do 2 milionów paragonów* wraz z wydrukiem potwierdzenia kartą płatniczą)
- ✓ Możliwość wyszukiwania i wydruku danych z dokumentów zapisanych w pamięci chronionej
- ✓ Możliwość automatycznej aktualizacji oprogramowania kasy (po uzyskaniu przez producenta homologacji)
- ✓ Wiele sposobów podłączenia do komputera (USB, Ethernet, RS232)
- ✓ Długa rolka papieru (do 380 m)
- ✓ Pomiar i kontrola ilości papieru w kasie (czujnik ilości papieru)
- ✓ Tryb pracy klient połączenia sieciowego
- ✓ Wyświetlacz operatora 4,3"
- ✓ Możliwość montażu panelu operatora z przodu lub z tyłu kasy
- ✓ Możliwość montażu w miejscu wcześniejszego montażu kasy DF-5E

Dodatkowe cechy, na które warto zwrócić uwagę:

- ✓ Grafika w nagłówku, stopce i treści wydruków
- ✓ Wydruk kodów C128 oraz QR (do 350 znaków)
- ✓ Definiowanie dowolnych нефiskalnych wydruków np. pokwitowań, bonów wykorzystywanych w programach lojalnościowych (superformatka)
- ✓ Wydruk faktur VAT i praca w wielu walutach
- ✓ Wydruk dodatkowej linii opisu towaru na paragonach i fakturach
- ✓ Wytrzymały i szybki mechanizm drukujący z obcinaczem papieru
- ✓ Obsługa popularnych protokołów komunikacyjnych
- ✓ Duża pojemność bazy towarowej 500.000 PLU
- ✓ Przypominanie o obowiązku wykonania raportu dobowego i miesięcznego oraz o obowiązkowym przeglądzie okresowym

* Paragon rozumiany jako 10-pozycyjny paragon

2 Zawartość opakowania

Kasa ELZAB DF-6 online*

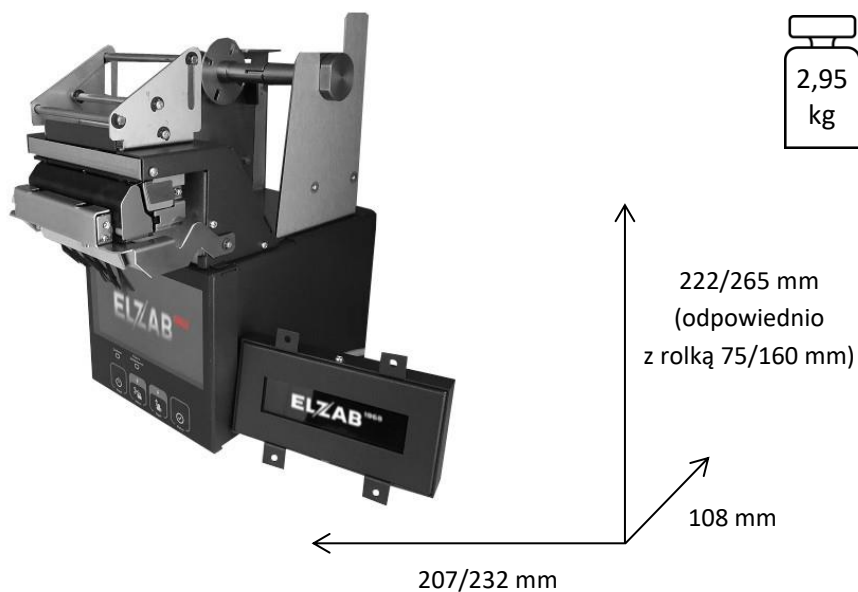

Do kasy załączone są następujące akcesoria:

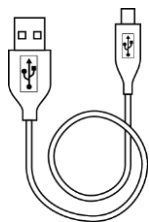

Przewód USB A-B
(opcja)

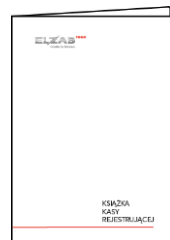

Książka kasy rejestrującej,
w której dokonuje się wszelkich adnotacji
dotyczących urządzenia

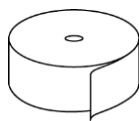

Rolka papieru termicznego

Przed rozpoczęciem eksploatacji należy zapoznać się z instrukcją obsługi urządzenia.

* Dokładne wymiary kasy, w każdym z dostępnych sposobów montażu, zostały przedstawione w rozdziale 9 Rysunki montażowe kasy na stronie 47

3 Budowa kasy

3.1 Elementy kasy

Kasa jest urządzeniem fiskalnym zawierającym mechanizm drukujący z obcinaczem, pakiety elektroniki i akumulator. Kasa składa się z metalowego korpusu, wewnątrz którego umieszczone są układy elektroniczne oraz elementy trwale związane z korpusem tj. panel operatora (wyświetlacz operatora z klawiaturą), mechanizm drukujący z obcinaczem oraz mechanizm rozwijacza papieru wraz z układem pomiaru ilości papieru. Wyświetlacz klienta w oddzielnej obudowie wyprowadzony jest przewodem z tyłu kasy.

Kasa ELZAB DF-6 online jest produkowana fabrycznie z panelem operatora zamontowanym z przodu kasy, pod mechanizmem drukującym (patrz rysunek wyżej). Producent dopuszcza również możliwość zamontowania panelu operatora w tylnej części kasy (czynność przeprowadzana przez uprawniony serwis). W tym celu należy użyć zestawu montażowego, który stanowi dodatkowe wyposażenie kasy (patrz rozdział 2 *Dodatkowe wyposażenie i akcesoria* na stronie 38).

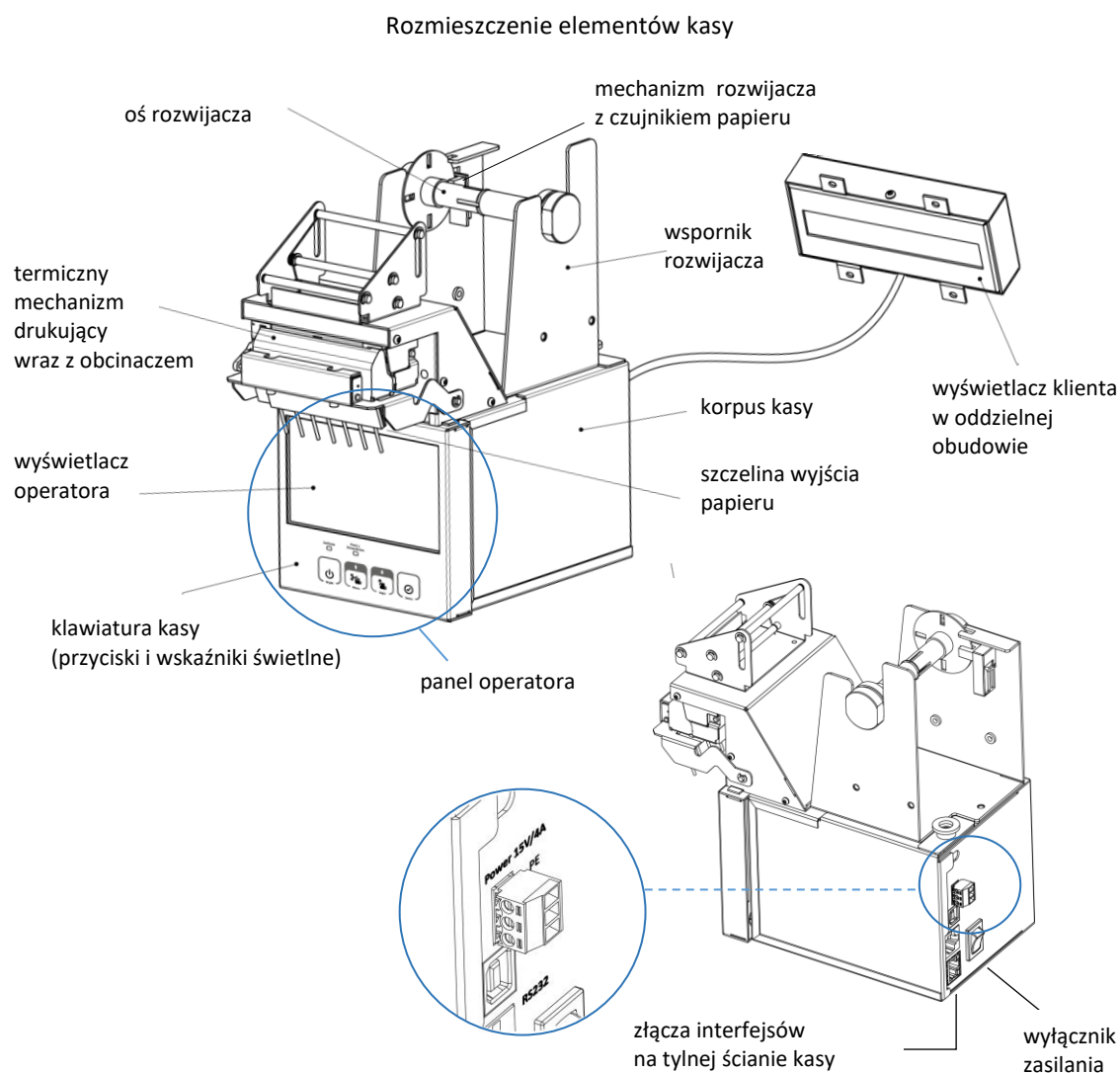

Kasa z zamontowanym panelem operatora z tyłu kasy

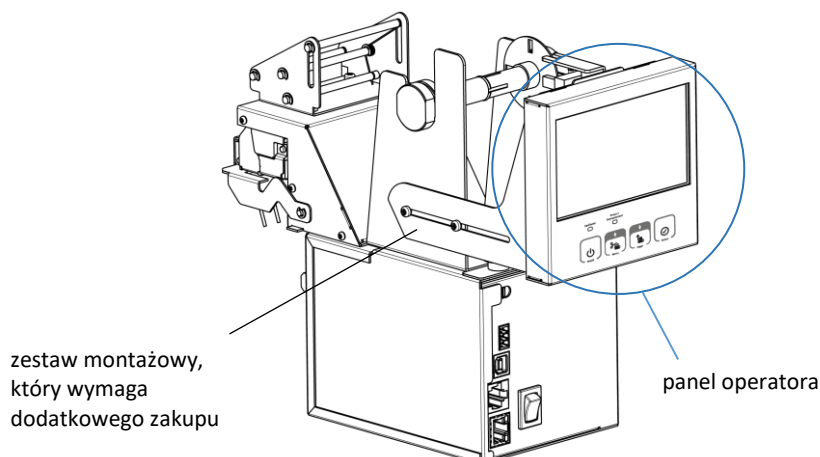

Istnieje również możliwość montażu kasy DF-6 w miejscach wcześniejszego montażu kasy DF-5E, w tym celu należy dodatkowo zastosować odpowiednie akcesorium (patrz rozdział 2 *Dodatkowe wyposażenie i akcesoria* na stronie 38). Odpowiednie rysunki montażowe zostały umieszczone w rozdziale 9 *Rysunki montażowe kasy* na stronie 47.

Na wyświetlaczu klienta wyświetlana jest m.in. kwota zarejestrowanej sprzedaży brutto oraz kod graficzny QR zawierający dane z paragonu. Pozostałe informacje są odsyłane do terminala i mogą być wyświetlane na jego wyświetlaczu. Na wyświetlaczu klienta mogą pojawić się również istotne informacje związane z transmisją dokumentów do Repozytorium Kas tj. brak możliwości przesłania dokumentów zgodnie z harmonogramem czy aktualizacja oprogramowania.

3.2 Złącza zewnętrzne kasy

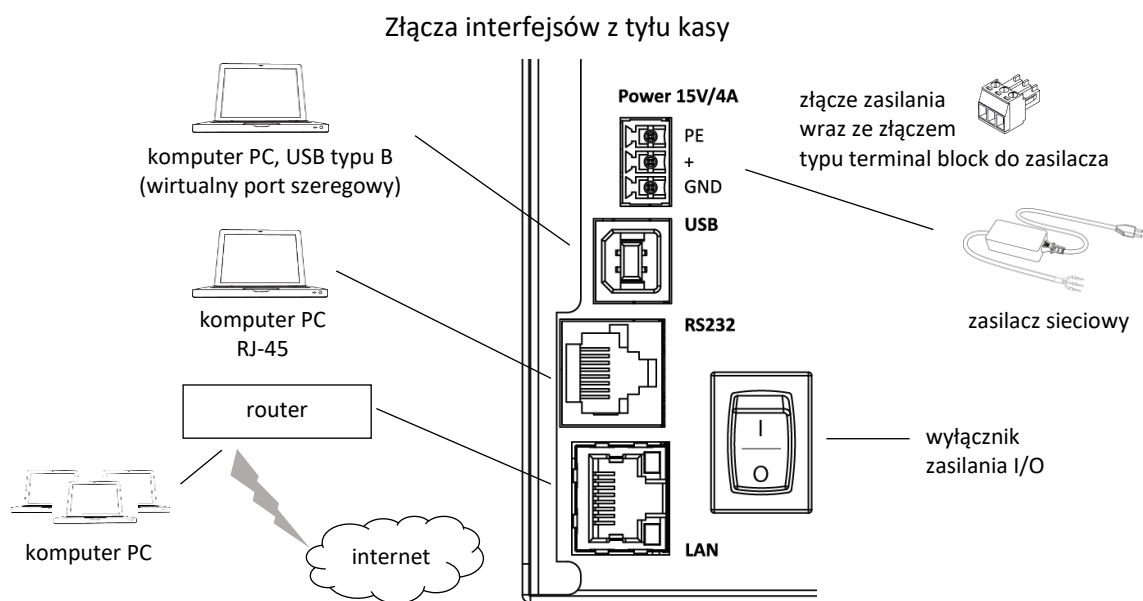

Sposób konfiguracji kasy w celu współpracy z komputerem został opisany w rozdziale 1 *Podłączenie kasy do komputera* na stronie 13.

3.3 Klawiatura kasy

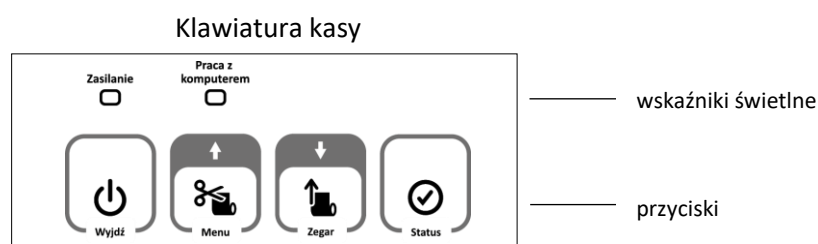

3.3.1 Wskaźniki świetlne

Poniżej przedstawione zostało znaczenie poszczególnych wskaźników świetlnych kasy.





Wskaźnik	Stan wskaźnika	Przyczyna, sposób postępowania	
Zasilanie 	Aktualny stan zasilania kasy		
		sygnał zielony, ciągły	kasa włączona; ładowanie akumulatora z zasilacza sieciowego
		sygnał zielony, wolne pulsowanie (ok.1 raz/sekundę)	kasa wyłączona; ładowanie akumulatora z zasilacza sieciowego
		sygnał zielony, szybkie pulsowanie (ok. 3 razy/sekundę)	praca na akumulatorze; brak ładowania akumulatora z zasilacza sieciowego
Praca z komputerem 	Aktualny tryb pracy kasy		
		sygnał pomarańczowy, ciągły	kasa gotowa do pracy z komputerem
		brak sygnału	praca kasy w trybie lokalnym (brak komunikacji z komputerem)











3.3.2 Przyciski

Znaczenie danego przycisku uzależnione jest od trybu w jakim pracuje kasa oraz czy dany przycisk naciśnięty został pojedynczo czy jednocześnie z innym przyciskiem.

Poniżej przedstawione zostało znaczenie poszczególnych przycisków klawiatury kasy.

		Praca z komputerem wskaźnik załączony	Praca z menu kasy wskaźnik wyłączony
 przycisk <i>Wyjdź</i>	<ul style="list-style-type: none"> włączanie i wyłączanie kasy; 	<ul style="list-style-type: none"> wyjscie z menu/podmenu kasy; opuszczenie pól edycyjnych bez zapisu (wprowadzone znaki zostaną anulowane) 	

		Praca z komputerem wskaźnik załączony 	Praca z menu kasy wskaźnik wyłączony 
	przycisk <i>Menu</i>	<ul style="list-style-type: none"> • odcinanie taśmy papierowej; 	<ul style="list-style-type: none"> • przejście do poprzedniej pozycji w menu/podmenu kasy (przewijanie listy); • wyświetlenie poprzedniej linii na stronie informacji (przewijanie linii); • podczas edycji wartości liczbowych zwiększanie wprowadzanej cyfry/liczby; • podczas edycji pola tekstowego wprowadzanie kolejnego znaku z ciągu wszystkich dostępnych znaków; • wybranie odpowiedzi TAK;
	przycisk <i>Zegar</i>	<ul style="list-style-type: none"> • wysuwanie taśmy papierowej; 	<ul style="list-style-type: none"> • przejście do następnej pozycji w menu/podmenu kasy (przewijanie listy); • wyświetlenie następnej linii na stronie informacji (przewijanie linii); • podczas edycji wartości liczbowych zmniejszanie wprowadzanej cyfry/liczby; • podczas edycji pola tekstowego wprowadzanie wcześniejszego znaku z ciągu wszystkich dostępnych znaków; • wybranie odpowiedzi NIE
	przycisk <i>Status</i>	<ul style="list-style-type: none"> • wyświetlanie informacji istotnych dla użytkownika tj. przyczyna braku możliwości wystawienia paragonu, potrzeba wykonania raportu dobowego, zbliżanie się do limitu wypełnienia pamięci fiskalnej lub chronionej (w celu wyłączenia wyświetlania informacji należy nacisnąć przycisk <i>Wyjdź</i>) 	<ul style="list-style-type: none"> • akceptacja i inicjacja wybranej (podświetlonej) pozycji menu/podmenu kasy; • zatwierdzanie wyboru (wprowadzanej cyfry/litery, podświetlonego ustawienia); • włączenie/wyłączenie podświetlonej opcji

	Praca z komputerem wskaźnik załączony 	Praca z menu kasy wskaźnik wyłączony 
 lub  nacisnąć i przytrzymać nacisnąć i przytrzymać		<ul style="list-style-type: none"> przejdzie odpowiednio do poprzedniej lub następnej strony informacji (przełączanie stron)
 +  nacisnąć i przytrzymać nacisnąć	<ul style="list-style-type: none"> wyświetlanie zegara na wyświetlaczu użytkownika (bieżąca data i czas); w celu wyłączenia wyświetlania czasu należy nacisnąć jeden z przycisków 	
 +  nacisnąć i przytrzymać nacisnąć	<ul style="list-style-type: none"> zmiana trybu pracy kasy (praca z komputerem -> praca z menu kasy) 	<ul style="list-style-type: none"> zmiana trybu pracy kasy (praca z menu kasy -> praca z komputerem)
 +  nacisnąć i przytrzymać nacisnąć	<ul style="list-style-type: none"> sprawdzenie czy można wystawić paragon – na wyświetlaczu zostanie wyświetlona odpowiednia informacja (w celu wyłączenia wyświetlania statusu należy nacisnąć przycisk <i>Wyjdź</i>) 	



UWAGA: Wystawianie paragonów i faktur jest możliwe tylko w trybie pracy z komputerem.

Rozdział 2 Obsługa kasy

1 Podłączenie kasy do komputera



UWAGA: Przed przystąpieniem do podłączenia kasy do komputera należy wyłączyć zasilanie obu urządzeń.

Kasa może być podłączona do komputera bezpośrednio, jak również poprzez sieć Ethernet, a odpowiednia konfiguracja programu sprzedaży umożliwia komunikację między kasą i komputerem. Połączenie i jego konfigurację powinien przeprowadzić uprawniony serwisant. W celu sprawdzenia poprawnej konfiguracji połączenia należy wykorzystać program serwisowy *Stampa* zainstalowany i uruchomiony na komputerze podłączonym do kasy.

Programy dostępne są na stronie internetowej producenta

<https://www.elzab.com.pl/pl/strefa-dla-klienta/do-pobrania/programy>



Do drukarki może zostać podłączonych kilka stanowisk sprzedaży równocześnie, ograniczenie stanowi ilość 3 jednoczesnych połączeń sieciowych. **W drukarce wyłączony został system licencjonowania stanowisk, stąd nie jest wymagany zakup kolejnych licencji.**

1.1 Interfejs USB

Komputery coraz częściej nie posiadają portów szeregowych, natomiast wyposażone są w porty USB.

1. Należy połączyć przewodem USB A-B złącze USB w komputerze i USB-B w kasie. Zaleca się stosowanie przewodu o długości nie przekraczającej 2m, bez dodatkowych przedłużaczy.
2. W przypadku braku komunikacji urządzeń, należy opcjonalnie zainstalować na komputerze dedykowany sterownik (*usb_cdc_ser.inf*) dostępny na stronie producenta. Sterownik umożliwia konfigurację tzw. wirtualnego portu szeregowego, z którego można korzystać tak samo jak z wbudowanego portu szeregowego.

1.2 Interfejs RS232

1. Podłączenie kasy do komputera z portem szeregowym RS232 (DSub9) polega na połączeniu przewodem typu UTP Kat.5e (popularny kabel sieciowy) złącza RS232 (RJ-45) w kasie i złącza RS232 komputera (po wcześniejszym podłączeniu do *Przejściówki PC RS/UTP*).

Przejściówka oraz przewód UTP nie są dołączane do wyposażenia kasy i wymagają dodatkowego zakupu (patrz rozdział 2 *Dodatkowe wyposażenie i akcesoria* na stronie 38).

1.3 Interfejs Ethernet

1. Kasę należy podłączyć przewodem typu UTP Kat.5e (popularny kabel sieciowy), wykorzystując złącze *Ethernet* kasy, do tej samej sieci komputerowej co komputer, na którym znajduje się program sprzedaży obsługujący kasę.
2. Następnie należy wykonać konfigurację parametrów sieciowych kasy korzystając z programu serwisowego lub menu kasy (patrz rozdział 2.1.1.2.1 *Ethernet* na stronie 27).
3. Skonfigurować sieć w komputerze, na którym zainstalowany jest program sprzedaży obsługujący kasę.
4. Z poziomu programu sprzedaży otworzyć port TCP i adres IP nadany kasie.
5. Po prawidłowym otwarciu portu wysłać sekwencje sterujące protokołem transmisji wybranym wcześniej w kasie.

2 Rozpoczęcie pracy na kasie

Do rozpoczęcia pracy na kasie konieczne jest podłączenie do komputera, konfiguracja kasy i programu sprzedaży zainstalowanego na komputerze w celu zapewnienia komunikacji pomiędzy programem i kasą oraz wykonanie odpowiednich czynności serwisowych:

1 Wprowadzenie NIP i nagłówka

2 Zaprogramowanie stawek podatku

3 Fiskalizacja

Wykonywane
przez użytkownika
lub serwis

Do prowadzenia ewidencji sprzedaży konieczne jest przeprowadzenie fiskalizacji kasy – jednokrotnego i niepowtarzalnego uaktywnienia trybu fiskalnego pracy kasy, z równoczesnym wpisaniem numeru identyfikacji podatkowej podatnika (NIP) do pamięci fiskalnej. Podczas fiskalizacji następuje jednoznaczne i nieodwracalne powiązanie pamięci fiskalnej i pamięci chronionej kasy.

Przed przystąpieniem do fiskalizacji użytkownik kasy jest zobowiązany zapewnić jej komunikację z serwerami Ministerstwa Finansów oraz producenta, w celu wymiany wymaganych informacji.

Podczas fiskalizacji zostaje nadany kasie niepowtarzalny numer ewidencyjny oraz następuje zerowanie wszystkich liczników kasy i zapis w rejestrze zdarzeń dokładnej daty i czasu fiskalizacji. Proces fiskalizacji, potwierdzony wydrukiem raportu fiskalnego fiskalizacji, dołączanym do Książki kasy rejestrującej, wykonuje wyłącznie uprawniony pracownik autoryzowanego punktu serwisowego, posiadający ważny identyfikator wydany przez producenta kasy. Ostatnią czynnością w procesie fiskalizacji jest pobranie i zapisanie w pamięci chronionej harmonogramu przekazu danych.

Od tego momentu kasa pracuje w tzw. **trybie fiskalnym** i zapewnia niezmienny zapis danych o wielkości obrotu i kwotach podatku należnego w pamięci fiskalnej kasy. Możliwy jest natomiast wielokrotny odczyt tych danych.

Do momentu przeprowadzenia fiskalizacji kasa pracuje w tzw. **trybie szkoleniowym**, który umożliwia użytkownikowi kasy na potrzeby przeszkolenia użytkowników, przeprowadzenia testów urządzenia, a wszystkie transakcje zarejestrowane na kasie w tym trybie nie podlegają opodatkowaniu (raporty dobowe nie są zapisywane w pamięci fiskalnej).

3 Obsługa menu kasy

W menu kasy dostępne są funkcje i opcje umożliwiające m.in. konfigurację kasy oraz wspomagające pracę operatora. Menu główne kasy posiada 5 pozycji, w których zostały zgrupowane odpowiednie funkcje. Opis wszystkich FUNKCJI SERWISOWYCH zamieszczony został w odrębnym dokumencie *Instrukcja serwisowa ELZAB DF-6 online*, pozostałe funkcje zostały omówione w kolejnych rozdziałach niniejszej instrukcji.

FUNKCJE	
RAPORTY	>
USTAWIENIA	>
FUNKCJE KOMUNIKACJI	>
FUNKCJE SERWISOWE	>
KOPIA ELEKTRONICZNA	>

Wejście do menu kasy

Po przejściu kasy do pracy z menu lokalnym, na wyświetlaczu zostanie wyświetlony pierwszy poziom głównego menu kasy z podświetloną pierwszą pozycją



WYBÓR POZYCJI Z LISTY

Wyszukanie pozycji

W celu wyszukania i podświetlenia odpowiedniej pozycji, należy poruszać się za pomocą klawiszy przejścia odpowiednio do poprzedniej/następnej pozycji (przewijanie listy)



Wycofanie się z wybranej pozycji



Wybór pozycji

W celu wyboru podświetlonej pozycji należy ją zatwierdzić



Zatwierdzenie pozycji menu może skutkować:

- wyświetleniem kolejnego podmenu,
- uruchomieniem wybranej funkcji,
- przejściem do edycji wybranego pola w celu wprowadzenia odpowiednich informacji (patrz **WPROWADZANIE WARTOŚCI POLA** na stronie 17),
- włączeniem/wyłączeniem wybranej opcji patrz **WŁĄCZENIE/WYŁĄCZENIE OPCJI** niżej,
- ustawieniem pola wyboru (patrz **USTAWIENIE POLA WYBORU** niżej)

WŁĄCZENIE/WYŁĄCZENIE OPCJI

W przypadku opcji, która może zostać włączona lub wyłączona w kasie np. włączona opcja **DŹWIĘK KŁAWISZY** w ustawieniach dźwięku, należy:

- w celu zmiany bieżącego ustawienia opcji – zatwierdzić podświetloną opcję np. wyłączenie włączonej opcji z przykładu (kolejne zatwierdzenie spowoduje ponowne włączenie opcji)
- przy braku potrzeby zmiany bieżącego ustawienia opcji - przejść odpowiednio do poprzedniej/następnej pozycji lub opuścić dany poziom menu

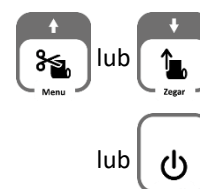

USTAWIENIE POLA WYBORU

W przypadku ustawiania wartości pola wyboru np. **RODZAJU WYGASZACZA** wyświetlacza operatora, należy:

- w celu zmiany bieżącego (podświetlonego) ustawienia pola - wybrać i zatwierdzić inną wartość np. zmiana ustawienia z przykładu BRAK na ZEGAR
- przy braku potrzeby zmiany bieżącego ustawienia pola - opuścić pole bez zapisu

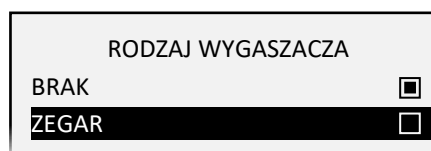
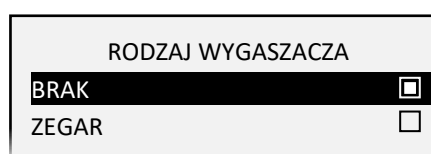

WPROWADZANIE WARTOŚCI POLA

W przypadku pojawienia się na wyświetlaczu żądania wprowadzenia odpowiedniej informacji np. *CZASU PODŚWIETLENIA* wyświetlacza operatora (widoczna jest bieżąca wartość pola np. 00:00:30) należy:

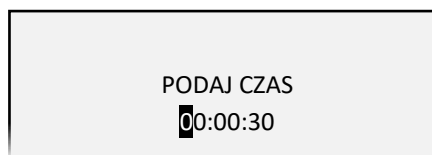

- w celu wprowadzenia zmian wprowadzić całą poprawną wartość z klawiatury np. 00:00:15 (patrz [WPROWADZANIE ZNAKÓW](#) niżej), a następnie ją zatwierdzić
- przy braku potrzeby zmiany bieżącej wartości pola - opuścić pole bez zapisu

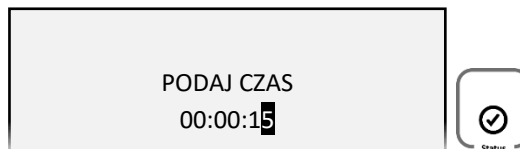

Nie ma możliwości przesunięcia kursora na poprzedni znak w linii np. w celu korekty znaku. W przypadku takiej potrzeby należy opuścić pole bez zapisu i ponownie rozpocząć wprowadzanie całej poprawnej wartości.

Możliwy jest brak migającego kursora w miejscu wprowadzania danych np. przy ustawianiu *POZIOMU PODŚWIETLENIA* wyświetlacza operatora.

W takim przypadku w celu wprowadzenia zmian należy wykorzystać klawisze odpowiednio zwiększania/zmniejszania wartości liczbowych



Po ustawieniu odpowiedniej wartości należy dodatkowo ją zatwierdzić

**WPROWADZANIE ZNAKÓW**

Podczas edycji pola tekstowego/liczbowego, w celu wprowadzenia odpowiedniego znaku na każdej z pozycji pola należy:



- wyszukać znak z ciągu wszystkich dostępnych znaków
 - poprzez wyświetlanie kolejnych znaków z ciągu
 - poprzez wyświetlanie poprzednich znaków z ciągu
- zatwierdzić wyświetlony znak i przejść do wprowadzania znaku na kolejnej pozycji





W przypadku wprowadzania liczb i adresów IP, zakres dostępnych znaków w ciągu został odpowiednio ograniczony.

Np. w celu zmiany CZASU PODŚWIETLENIA wyświetlacza operatora z domyślnych 30 sek na 15 sek, należy wybrać odpowiednio przyciski:

 x4 (zatwierdzenie 4 kolejnych cyfr 0)

 x2,  (wybór i zatwierdzenie cyfry 1)

 x5,  (wybór i zatwierdzenie cyfry 5)

PODAJ CZAS
00:00:30

PODAJ CZAS
00:00:30

PODAJ CZAS
00:00:10

PODAJ CZAS
00:00:15



UWAGA: W celu wprowadzenia małych lub dużych liter w polu tekstowym należy odszukać je w ciągu kolejnych wyświetlanych znaków:

ABCDEFGHIJKLMNOPQRSTUVWXYZ[\]^_`abcdefghijklmnopqrstuvwxyz

{|}~!@#%&'()*+,-./0123456789;<=>?@

PRZEWIJANIE INFORMACJI

Przy wyświetlaniu kilkustronicowej informacji na wyświetlaczu widoczna jest tylko jedna ze stron i nie zawsze wszystkie linie danej strony są widoczne.

W celu zapoznania się z pełną kilkustronicową informacją (np. po uruchomieniu pozycji FUNKCJE KOMUNIKACJI > STATUS) należy:

- przejść odpowiednio do poprzedniej/następnej linii informacji (przewijanie linii)
- przejść odpowiednio do poprzedniej/następnej strony informacji (przełączanie stron)



naciśnij i przytrzymaj

lub



naciśnij i przytrzymaj

4 Codzienna obsługa kasy

Poniżej przedstawione zostały podstawowe czynności w codziennej pracy z kasą po zakończeniu procesu instalacji i konfiguracji połączeń pomiędzy kasą i programem sprzedaży obsługującym kasę z poziomu komputera.

4.1 Włączanie/Wyłączanie kasy

Kasa jest zasilana z zasilacza zewnętrznego podłączanego do sieci 230V.

Przed uruchomieniem kasy należy sprawdzić położenie wyłącznika zasilania umieszczonego na tylnej ściance urządzenia. Wyłącznik powinien znajdować się w położeniu „O”. Teraz można przyłączyć zasilacz do kasy a następnie do sieci energetycznej.

Wyłączenie napięcia wyłącznikiem podczas pracy nie powoduje zawieszenia kasy. Przerwy na skutek wyłączenia zasilania zapis danych do pamięci fiskalnej i niedokończone wydruki zostaną automatycznie dokończone po załączeniu zasilania.

Kasa jest także odporna na zanik napięcia sieciowego. Działanie kasy na tzw. zasilaniu akumulatorowym jest opisane w rozdziale 5.2 *Akumulator* na stronie 40.

WŁĄCZANIE

Wyłącznik na tylnej ściance urządzenia powinien znajdować się w położeniu „I”.

- ✓ krótkie naciśnięcie przycisku zasilania



- ✓ podłączenie zasilacza sieciowego do sieci energetycznej

Po włączeniu komputera i programu sprzedaży obsługującego kasę możliwa jest bieżąca praca związana z wystawianiem dokumentów sprzedaży.

WYŁĄCZANIE

- ✓ naciśnięcie i przytrzymanie przez 2 sekundy przycisku zasilania



- ✓ samoczynnie po określonym czasie od odłączenia zasilacza sieciowego i spełnieniu dodatkowych warunków (patrz rozdział 2.6 *Autowyciżanie kasy* na stronie 30)
- ✓ zdalnie z programu komputera

4.2 Wykonanie fiskalnego raportu dobowego

Po zakończeniu sprzedaży w danym dniu powinien zostać wykonany fiskalny raport dobowy, nie później jednak niż przed dokonaniem pierwszej sprzedaży w dniu następnym. Możliwe jest wykonanie raportu z poziomu programu sprzedaży na komputerze, jak również z poziomu menu kasy.

W celu wykonania raportu z menu kasy należy:

1. Zmienić trybu pracy kasy na pracę z menu.

Na wyświetlaczu operatora zostanie wyświetlony pierwszy poziom lokalnego menu kasy, ze wskazaną (podświetloną) pierwszą pozycją.



2. Zaakceptować wskazaną pozycję menu (automatycznie podświetlona została pierwsza pozycja RAPORTY).
3. Zaakceptować wskazaną pozycję wyświetlonego podmenu (automatycznie podświetlona została pierwsza pozycja DOBOWY FISKALNY), po akceptacji zostanie uruchomiony wydruk raportu.
4. Po zakończonym wydruku zmienić tryb pracy kasy na pracę z komputerem.

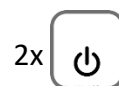

4.3 Wykonanie fiskalnego raportu miesięcznego

Po zakończeniu sprzedaży w danym miesiącu powinien zostać wykonany, zgodnie z przepisami raport fiskalny za ten miesiąc, w terminie do 25 dnia miesiąca następującego po danym miesiącu. Możliwe jest wykonanie raportu z poziomu programu sprzedaży na komputerze, jak również z poziomu menu kasy. Raport ten można wykonać jako szczegółowy lub łączny. Poniżej przedstawiono sposób wykonania raportu szczegółowego.

W celu wykonania raportu z menu kasy należy:

1. Zmienić trybu pracy kasy na pracę z menu.
Na wyświetlaczu operatora zostanie wyświetlony pierwszy poziom lokalnego menu kasy, ze wskazaną (podświetloną) pierwszą pozycją.
2. Zaakceptować wskazaną pozycję menu (automatycznie podświetlona została pierwsza pozycja RAPORTY).
3. Wskazać w wyświetlonym podmenu pozycję OKRESOWE, przesuwając podświetloną linię na odpowiednią pozycję menu.
4. Zaakceptować podświetloną pozycję podmenu OKRESOWE.
5. Zaakceptować wskazaną pozycję podmenu (automatycznie podświetlona została pierwsza pozycja SZCZEGÓŁOWY).
6. Zaakceptować wskazaną pozycję podmenu (automatycznie podświetlona została pierwsza pozycja MIESIĘCZNY).
7. Podaj miesiąc i rok, którego raport ma dotyczyć:
 - a. wybór kolejnej cyfry w numerze miesiąca lub roku
 - b. akceptacja wybranej podświetlonej cyfry
 po akceptacji ostatniej cyfry roku zostanie uruchomiony wydruk raportu.
8. Po zakończonym wydruku zmienić tryb pracy kasy na pracę z komputerem.



lub



5 Wymiana papieru

Pojawienie się znacznika końca papieru (barwne plamy na papierze) oraz odpowiednie informacje z zastosowanego w urządzeniu *czujnika ilości papieru*, sugerują konieczność wymiany rolki taśmy papierowej na nową.

Poniżej został przedstawiony sposób wymiany rolki papieru w kasie, która może być zakładana do kasy przed włączeniem lub po włączeniu zasilania. Jeżeli zachodzi wątpliwość, że czynność zakładania papieru do kasy spowoduje zakłócenie urządzenia, należy papier zakładać przy wyłączonym zasilaniu.

Do podtrzymywania rolki papieru służy metalowa oś rozwijacza składająca się z dwóch części, osadzona w odpowiednich gniazdach wspornika. Przed przystąpieniem do zakładania nowej rolki papieru należy ją wcześniej nałożyć na oś rozwijacza (gilza rolki jest ciasno pasowana na osi) i wsunąć całość do wspornika rozwijacza. Następnie należy usunąć fragmenty papieru z nalepkami, a koniec taśmy równo zakończyć np. obciąć nożyczkami.

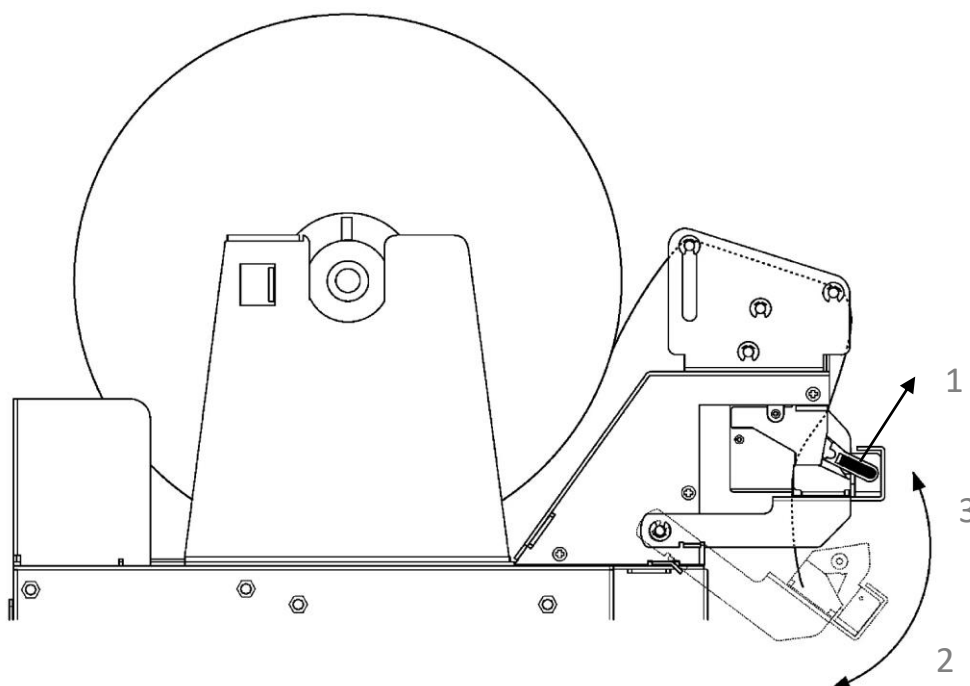

Mocowanie rolki i przebieg taśmy papierowej w kasie

Przy wkładaniu papieru do mechanizmu drukującego, należy podnieść dźwignię z lewej strony mechanizmu (1) i opuścić głowicę drukującą z obcinarką (2). Po przełożeniu papieru należy głowicę podnieść (3) i zatrzasnąć ponownie na mechanizmie drukującym (rysunek powyżej).

Przy wymianie zużytej rolki papieru, poprzednią gilzę plastikową należy usunąć. Ciasne dopasowanie gilzy rolki rozwijacza i osi ma na celu likwidację ewentualnego poślizgu, mogącego powodować błędy liczenia długości papieru. Długość pozostałej ilości papieru na rolce, kontroluje *czujnik ilości papieru*. Jeżeli długość papieru na rolce osiągnie wyznaczony zakres, czujnik przerwie pracę kasy.

Rozdział 3 Menu kasy

Sposób dostępu do menu kasy oraz wyboru odpowiedniej pozycji opisany został w rozdziale 3 *Obsługa menu kasy* na stronie 15. Funkcje i opcje zgromadzone w menu zostały podzielone na 5 głównych grup, których szczegółowy opis znajduje się w kolejnych rozdziałach.

1 RAPORTY

RAPORTY	
DOBOWY FISKALNY	
FINANSOWY PODATKOWY	
OKRESOWE	
STANU MODUŁU	
ZMIANOWY	>
TOWARÓW ZABLOKOWANYCH	

Do obowiązków użytkownika kasy fiskalnej należy sporządzanie raportów fiskalnych, które dokumentują wysokość obrotów i kwoty podatku w danym okresie.

Raportami fiskalnymi są raporty dobowe i raporty okresowe szczegółowe i łączne (w tym miesięczny) oraz rozliczeniowy. Pozycje drukowane w dokumentach fiskalnych są odgórnie narzucone przez ustawodawcę i mają specjalne oznaczenia fiskalne. Każdy dokument wydrukowany przez kasę inny niż dokument fiskalny, jest wydrukiem нефiskalnym.

Raporty można podzielić na raporty zerujące i niezerujące. Raporty zerujące charakteryzują się tym, że wydrukowanie raportu skutkuje automatycznym zerowaniem wewnętrznych liczników kasy (fiskalnych lub нефiskalnych), stąd m.in. nie można takiego raportu powtórnie wykonać (np. w przypadku zniszczenia lub zgubienia wydruku). Raporty niezerujące są raportami czytającymi i można je wykonywać wielokrotnie w celu np. podglądu danych.

1.1 Dobowy fiskalny

RAPORTY > DOBOWY FISKALNY

Raport dobowy fiskalny jest podstawowym i najważniejszym raportem fiskalnym. W trakcie jego sporządzania zostaje zapisana do pamięci fiskalnej wysokość obrotu z całego dnia sprzedaży z uwzględnieniem rozdziału kwot podatku na poszczególne stawki VAT. Raport powinien być wykonywany codziennie po zakończeniu sprzedaży w danym dniu, nie później jednak niż przed dokonaniem pierwszej sprzedaży w dniu następnym.

Nie ma wymogów co do ilości raportów dobowych wykonanych jednego dnia, należy jednak pamiętać, że każde urządzenie fiskalne posiada ograniczoną ilość zapisów raportów dobowych (zgodnie z przepisami ilość raportów wynosi minimum 1830).

1.2 Finansowy podatkowy

RAPORTY > FINANSOWY PODATKOWY

Drukuje aktualny stan liczników fiskalnych.

Pola drukowane w raporcie są identyczne z polami raportu dobowego fiskalnego z tym, że wydrukowanie raportu finansowego nie powoduje wyzerowania tych liczników. Numer raportu finansowego jest zgodny z numerem kolejnego raportu dobowego (tego, w którym bieżące liczniki zostaną uwzględnione).

1.3 Okresowe

RAPORTY > OKRESOWE

Możliwe jest wydrukowanie raportów okresowych: szczegółowych, łącznych oraz raportów zdarzeń. Wszystkie te raporty są raportami fiskalnymi. Wykonanie raportu fiskalnego okresowego lub raportu zdarzeń polega na odczycie danych z pamięci fiskalnej za dany okres i umieszczania ich na wydruku, zgodnym co do zawartości z raportami dobowymi lub zdarzeniami wykonanymi w okresie objętym tym raportem.



UWAGA: Raporty okresowe szczegółowe, łączne i raporty zdarzeń są dostępne po fiskalizacji kasy.

Ustalanie wartości danych w raporcie fiskalnym okresowym następuje przez sumowanie poszczególnych pozycji raportów fiskalnych dobowych. Wydruki raportów szczegółowych i łącznych można wydrukować określając zakres raportu w jeden z następujących sposobów:

- MIESIĘCZNY - raport obejmujący okres za podany zakończony miesiąc kalendarzowy
- WEDŁUG DAT - raport obejmujący okres pomiędzy podanymi datami raportów fiskalnych dobowych
- WEDŁUG NUMERÓW - raport obejmujący okres pomiędzy podanymi numerami raportów fiskalnych dobowych
- ZA MIESIĄC BIEŻĄCY - od pierwszego dnia bieżącego miesiąca do dnia wykonania raportu
- ZA MIESIĄC POPRZEDNI - raport za miesiąc poprzedzający aktualny miesiąc

1.3.1 Szczegółowe i łączne

RAPORTY > OKRESOWE > SZCZEGÓŁOWY

RAPORTY > OKRESOWE > ŁĄCZNY

1.3.1.1 Miesięczny

RAPORTY > OKRESOWE > SZCZEGÓŁOWY > MIESIĘCZNY

RAPORTY > OKRESOWE > ŁĄCZNY > MIESIĘCZNY

Raport fiskalny za okres miesięczny powinien być wykonywany, zgodnie z przepisami, w terminie do 25 dnia miesiąca następującego po danym miesiącu. Raport miesięczny można wydrukować tylko za zakończony miesiąc kalendarzowy.

Przed wydrukiem raportu wymagane jest wskazanie miesiąca kalendarzowego, za jaki ma być sporządzony raport (format: MIESIĄC.ROK). Raport ten został wyróżniony nagłówkiem: RAPORT FISKALNY MIESIĘCZNY wraz z miesiącem i rokiem, którego dotyczy.

W raporcie drukowane są szczegółowe dane z raportów fiskalnych dobowych danego miesiąca, tym samym w celu wydrukowania raportu miesięcznego wymagany jest wydruk co najmniej jednego raportu dobowego w danym miesiącu. **W przypadku braku raportów dobowych w miesiącu np. przy braku sprzedaży w każdym dniu miesiąca i tym samym braku obowiązku wykonywania raportu dobowego, fiskalny raport miesięczny nie zostanie wydrukowany w związku z brakiem danych, co jest zgodne z obowiązującymi przepisami.** Wydrukowana natomiast zostanie informacja o braku raportów w okresie.



UWAGA: W celu wydrukowania raportu miesięcznego przy braku sprzedaży w danym miesiącu wymagany jest wydruk co najmniej jednego raportu dobowego nie zawierającego sprzedaży (pozycje sprzedaży będą posiadały wartość 0,00).

1.3.1.2 Według dat

[RAPORTY > OKRESOWE > SZCZEGÓŁOWY > WEDŁUG DAT](#)

[RAPORTY > OKRESOWE > ŁĄCZNY > WEDŁUG DAT](#)

W raporcie drukowane są dane z raportów fiskalnych dobowych ze wskazanego zakresu dat lub w przypadku raportu łącznego podsumowanie.

Przed wydrukiem raportu należy najpierw wpisać datę początkową okresu, za jaki ma być wydrukowany raport, następnie po wyświetleniu odpowiedniego komunikatu należy wpisać datę końcową okresu (format: DZIEŃ.MIESIĄC.ROK).

Po określeniu zakresu dat rozpoczyna się drukowanie raportu.

1.3.1.3 Według numerów

[RAPORTY > OKRESOWE > SZCZEGÓŁOWY > WEDŁUG NUMERÓW](#)

[RAPORTY > OKRESOWE > ŁĄCZNY > WEDŁUG NUMERÓW](#)

W raporcie drukowane są dane z raportów fiskalnych dobowych ze wskazanego zakresu numerów raportów lub w przypadku raportu łącznego podsumowanie. Przed wydrukiem raportu należy najpierw wprowadzić numer początkowy raportu, od którego ma rozpocząć się wydruk, następnie po wyświetleniu odpowiedniego komunikatu należy wprowadzić numer końcowy raportu. Po zatwierdzeniu zakresu numerów rozpoczyna się drukowanie raportu.

1.3.1.4 Za miesiąc bieżący

[RAPORTY > OKRESOWE > SZCZEGÓŁOWY > ZA MIESIĄC BIEŻĄCY](#)

[RAPORTY > OKRESOWE > ŁĄCZNY > ZA MIESIĄC BIEŻĄCY](#)

W raporcie drukowane są dane z raportów fiskalnych dobowych za bieżący miesiąc, tzn. od pierwszego dnia bieżącego miesiąca do dnia wydruku raportu lub w przypadku raportu łącznego podsumowanie.

1.3.1.5 Za miesiąc poprzedni

RAPORTY > OKRESOWE > SZCZEGÓŁOWY > ZA MIESIĄC POPRZEDNI

RAPORTY > OKRESOWE > ŁĄCZNY > ZA MIESIĄC POPRZEDNI

W raporcie drukowane są dane z raportów fiskalnych dobowych za poprzedni miesiąc lub w przypadku raportu łącznego jedynie podsumowanie.

1.3.2 Raporty zdarzeń

RAPORTY > OKRESOWE > RAPORTY ZDARZEŃ

Raporty zawierają informacje o istotnych ze względu na działanie kasy zdarzeniach (zmianach parametrów pracy, blokadach kasy, interwencjach serwisowych).

1.3.2.1 Według dat

RAPORTY > OKRESOWE > RAPORTY ZDARZEŃ > WEDŁUG DAT

Funkcja umożliwia wydruk wybranych zdarzeń objętych raportami dobowymi z wybranego zakresu dat, które należy podać w sposób analogiczny, jak przy szczegółowym raporcie okresowym według dat (patrz rozdział 1.3.1.2 *Według dat* na stronie 24).

Po określeniu zakresu dat należy wybrać grupę raportowanych zdarzeń w wybranym okresie. Dostępne są poniższe grupy zdarzeń:

- ŁĄCZNY - raport obejmujący wszystkie rodzaje zdarzeń w danym okresie
- PROGRAMOWANIE - raport obejmujący zdarzenia związane z programowaniem
- AWARYJNE - raport obejmujący zdarzenia dotyczące sytuacji awaryjnych np. utraty ciągłości numeracji dokumentów

Po wyborze odpowiedniej grupy zdarzeń rozpoczyna się drukowanie raportu.

1.3.2.2 Według numerów

RAPORTY > OKRESOWE > RAPORTY ZDARZEŃ > WEDŁUG NUMERÓW

Funkcja służy do wydruku wybranych zdarzeń objętych raportami dobowymi z wybranego zakresu numerów raportów. Przed wydrukiem raportu należy najpierw wprowadzić numer początkowy raportu, od którego ma rozpocząć się wydruk, następnie po wyświetleniu odpowiedniego komunikatu należy wprowadzić numer raportu końcowego.

Po określeniu zakresu numerów raportów dobowych należy wybrać grupę raportowanych zdarzeń, analogicznie jak przy wyborze raportów zdarzeń wg dat (patrz rozdział 1.3.2.1 *Według dat* wyżej).

Po wyborze odpowiedniej grupy zdarzeń rozpoczyna się drukowanie raportu.

1.4 Stanu modułu

RAPORTY > STANU MODUŁU

Raport stanu modułu zawiera informacje o stanie pamięci fiskalnej m.in. ilości raportów dobowych, zajętości bazy towarowej i o ustawieniach kasy.

1.5 Zmianowy

RAPORTY > ZMIANOWY

Dostępne są proste raporty zmianowe ZERUJĄCY i NIEZERUJĄCY, zawierające sumaryczne informacje dotyczące m.in. wartości sprzedaży, ilości wystawionych i anulowanych paragonów, wpłat, wypłat i stanu kasy.

1.6 Towarów zablokowanych

RAPORTY > TOWARÓW ZABLOKOWANYCH

Zawiera informacje o towarach zablokowanych do sprzedaży ze względu na operację zmiany stawki podatkowej na niższą i powrót do stawki wyższej.

2 USTAWIENIA

USTAWIENIA	
PARAMETRY TRANSMISJI	>
SYNCHRONIZACJA ZEGARA	
PRZESTAWIENIE ZEGARA	
WYŚWIETLACZ KLIENTA	>
USTAWIENIA DŹWIĘKU	>
AUTOWYŁĄCZANIE DRUKARKI	>
UST. MECHANIZMU DRUK.	>
KONTROLA RAP. DOBOWEGO	+
KONTROLA RAP. MIESIĘCZ.	+
RAPORT DOBOWY NA PAPIER	+

2.1 Parametry transmisji

USTAWIENIA > PARAMETRY TRANSMISJI

Funkcje umożliwiają konfigurację kasy do współpracy z komputerem poprzez dostępne interfejsy komunikacyjne (patrz rozdział 3.2 *Złącza zewnętrzne kasy* na stronie 9).

2.1.1 Ustawienia sprzętowe

2.1.1.1 RS 232

USTAWIENIA > PARAMETRY TRANSMISJI > USTAWIENIA SPRZĘTOWE > RS 232

Funkcja umożliwia ustawienie parametrów transmisji między komputerem a kasą tj. wybór szybkości, parzystości, bitu danych i stopu.

Dostępne prędkości:

- 9600 b/s
- 19200 b/s
- 28800 b/s
- 38400 b/s
- 57600 b/s
- 115200 b/s

Domyślna prędkość: 9600 bitów/s.

Ustawienia parametrów należy dokonywać tylko zgodnie z konfiguracją programu sprzedaży, w przeciwnym przypadku kasa może przestać współpracować z programem.

2.1.1.2 USTAWIENIA SIECIOWE

USTAWIENIA > PARAMETRY TRANSMISJI > USTAWIENIA SPRZĘTOWE > USTAWIENIA SIECIOWE

2.1.1.2.1 Ethernet

- BRAMA DOMYŚLNA Włączenie/wyłączenie dostępu do sieci INTERNET przez dany kanał komunikacyjny.
- DHCP Włączenie/wyłączenie klienta DHCP.

Parametry dodatkowe przy wyłączonym kliencie DHCP:

- ADRES IP Ustawienie adresu IP kasy.
- BRAMA Ustawienie bramy kasy.
- MASKA Ustawienie maski podsieci.
- IP DNS Wprowadzenie adresu IP serwera DNS
- IP DNS ALT. Wprowadzenie alternatywnego adresu IP serwera DNS.



UWAGA: Opcja BRAMA DOMYŚLNA odpowiedzialna jest za dostęp kasy do sieci INTERNET przy połączeniu sieciowym ETHERNET i powinna być **włączona** przy konfiguracji tego kanału komunikacyjnego, w celu zapewnienia w ten sposób dostępu kasy do Centralnego Repozytorium Kas.

2.1.2 Ustawienia usług

USTAWIENIA > PARAMETRY TRANSMISJI > USTAWIENIA USŁUG

Funkcje umożliwiają ustawienie wymaganych parametrów połączeń na dostępnych interfejsach komunikacyjnych m.in. protokołu transmisji, trybu pracy kasy, numerów portów.

- PROTOKÓŁ Dostępne protokoły:
 - ELZAB (ustawienie domyślne)
 - STX
 - THERMAL

Dodatkowe ustawienia kasy przy połączeniu sieciowym:

- USŁUGA Wybór odpowiedniej usługi obsługiwanej na danym porcie TCP np. usługa PROTOKÓŁ zapewnia komunikację z komputerem.
- PORT TCP Ustawienie portu TCP.
W przypadku pracy kasy w trybie *klient* - ustawienie portu TCP serwera, do którego łączy się kasa.
W przypadku pracy kasy jako *serwer* - ustawienie portu TCP, na którym kasa oczekuje na połączenie.
- TRYB PRACY Wybór trybu pracy kasy.
W przypadku wyboru jako:
klient - kasa samoczynnie łączy się do serwera (tworzy połączenie TCP)
serwer - kasa oczekuje na połączenie TCP, zainicjowane przez zewnętrzny program
- IP SERWERA (opcjonalnie) Przy pracy modułu w trybie *klient* dodatkowe ustawienie adresu IP serwera lub podanie nazwy hosta (np. *www.elzab.com.pl*), max.32 znaki. W przypadku wprowadzenia nazwy hosta należy również podać adres IP serwera DNS (patrz rozdział 2.1.1.2 USTAWIENIA SIECIOWE na stronie 27).
- SZYFROWANIE TRANSMISJI Włączenie opcji powoduje szyfrowanie transmisji.

2.1.3 Ustawienia protokołów

USTAWIENIA > PARAMETRY TRANSMISJI > USTAWIENIA PROTOKOŁÓW

Konfiguracja dodatkowych ustawień współpracy kasy z programem sprzedaży (wybór strony kodowej, sposobu identyfikacji kasy itp.)

- TIMEOUT AKTYWNY Włączenie opcji aktywuje parametr Wartość timeoutu (poniżej), który określa czas oczekiwania na połączenie.
- WARTOŚĆ TIMEOUTU Przy włączonej opcji *Timeout aktywny* (powyżej) możliwe jest określenie wartości timeoutu. Dostępny zakres: 1 – 10 sekund.
- STRONA KODOWA PROTOKOŁÓW Wybór strony kodowej w której programy sprzedaży kodują znaki diakrytyczne. Dostępne strony kodowe:
 - CP852 (LATIN2)
 - CP1250 (WINDOWS)
 - MAZOVIA (CP790)
- IDENTYFIKATOR Wybór sposobu identyfikacji kasy w protokole ELZAB.
Dostępne opcje:
 - ELZAB DF-6 online
 - MERA
 - MERA TE

2.2 Synchronizacja zegara

USTAWIENIA > SYNCHRONIZACJA ZEGARA

Funkcja umożliwia synchronizację ustawień daty i czasu w kasie z czasem urzędowym obowiązującym z Rzeczypospolitej Polskiej. Synchronizacji można dokonać jedynie po wykonaniu dobowego raportu fiskalnego, a przed rozpoczęciem rejestracji kolejnych sprzedaży, przy zapewnieniu komunikacji kasy ze wskazanym serwerem NTP. Automatyczna synchronizacja następuje po raporcie fiskalnym dobowym.

2.3 Przesłanie zegara

USTAWIENIA > PRZESŁANIE ZEGARA

Możliwa jest korekta wskazań zegara przez użytkownika. Dostępny zakres: ± 2 godziny w ciągu doby. Korekty można dokonać tylko po wykonaniu dobowego raportu fiskalnego, a przed rozpoczęciem rejestracji kolejnych sprzedaży. Przed wykonaniem korekty należy upewnić się, czy w kasie jest założona rolka z papierem, ponieważ ustawienie zegara potwierdzone zostaje odpowiednim wydrukiem.

2.4 Wyświetlacz operatora

USTAWIENIA > WYŚWIETLACZ OPERATORA

Ustawienia parametrów zawartych w tym rozdziale dotyczą **wyświetlacza operatora** m.in. poziomu i czasu podświetlenia oraz rodzaj wygaszacza.

2.4.1 Poziom podświetlenia

USTAWIENIA > WYŚWIETLACZ KLIENTA > POZIOM PODŚWIETLENIA

Możliwa jest zmiana intensywności podświetlenia wyświetlacza w zależności od warunków, w których pracuje kasa. Dostępny zakres: 0 – 100%, krok: 10%.

2.4.2 Zmniejsz gdy na baterii

USTAWIENIA > WYŚWIETLACZ KLIENTA > ZMNIJSZ GDY NA BATERII

Włączenie opcji zmniejsza podświetlenie wyświetlacza do połowy ustawionej wartości podstawowej (patrz 2.4.1 *Poziom podświetlenia* wyżej), kiedy kasa pracuje na baterii.

2.4.3 Czas podświetlenia

USTAWIENIA > WYŚWIETLACZ KLIENTA > CZAS PODŚWIETLENIA

Możliwe jest określenie czasu podświetlenia wyświetlacza (format: GODZINY:MINUTY:SEKUNDY). Dostępny zakres: 5 sekund - 10 minut.

2.4.4 Rodzaj wygaszacza

USTAWIENIA > WYŚWIETLACZ KLIENTA > RODZAJ WYGASZACZA

Możliwy jest wybór rodzaju wygaszacza. Dostępne rodzaje wygaszaczy:

- BRAK
- ZEGAR
- TEKST
- GRAFIKA

W celu przesłania do kasy m.in. wygaszacza tekstowego i graficznego można wykorzystać program serwisowy *Stampa* zainstalowany i uruchomiony na komputerze podłączonym do kasy np. przez złącze PC. Przygotowana grafika powinna posiadać odpowiednie parametry: format BMP, rozdzielczość 480x272 pikseli, 256 kolorów. Możliwe jest wyświetlanie (przewijanie) 8 różnych grafik. Wygaszacz tekstowy wyświetla 2x16 znaków.

Programy współpracujące z urządzeniem dostępne są na stronie internetowej producenta

<https://www.elzab.com.pl/pl/strefa-dla-klidenta/do-pobrania/programy>



2.5 Ustawienia dźwięku

USTAWIENIA > USTAWIENIA DŹWIĘKU

Możliwe jest ustawienie sygnalizacji dźwiękowej w kasie.

Dostępne są następujące opcje:

- GŁOŚNOŚĆ DŹWIĘKU Ustawienie głośności dźwięku. Zakres: 0 - 100%, gdzie 0 oznacza wyłączenie dźwięku; krok: min.6%.
- DŹWIĘK KLAWISZY Włączenie/wyłączenie sygnalizacji naciśnięcia klawisza.
- DŹWIĘK BŁĘDÓW Włączenie/wyłączenie sygnalizacji problemu.
- DŹWIĘK POTWIERDZENIA Włączenie/wyłączenie sygnalizacji poprawnie zakończonej operacji.
- DŹWIĘK SŁABEJ BATERII Włączenie/wyłączenie sygnalizacji niskiego poziomu naładowania baterii.

2.6 Autowylączenie kasy

USTAWIENIA > AUTOWYŁĄCZANIE KASY

Możliwe jest ustawienie czasu (format: GODZINY:MINUTY:SEKUNDY), po którym kasa automatycznie wyłączy się.

Warunkiem jest brak transmisji danych z komputera i brak aktywności klawiatury lokalnej kasy. W celu wyłączenia kasy przy pracy z zasilaczem sieciowym należy dodatkowo włączyć opcję AKTYWUJ NA ZASILANIU. W przypadku pracy na baterii funkcja autowylączenia kasy jest zawsze aktywna.

Do wyboru są następujące ustawienia:

- CZAS NA BATERII Ustawienie czasu pracy kasy na baterii.
Zakres: 15 sekund – 1 godzina.
Domyślne ustawienie czasu pracy: 30 min.
- CZAS NA ZASILANIU Ustawienie czasu pracy kasy z zasilaczem sieciowym.
Zakres: 15 sekund – 1 godzina.
Domyślne ustawienie czasu pracy: 30 min.
- AKTYWUJ NA ZASILANIU Włączenie opcji autowylączenia przy pracy kasy
z zasilaczem sieciowym. Domyślnie opcja jest wyłączona.

2.7 Ustawienia mechanizmu drukującego

USTAWIENIA > USTAWIENIA MECHANIZMU DRUK.

Możliwe jest ustawienie pracy obcinacza papieru oraz stopnia zaczernienia wydruków.

- OBCINACZ Ustawienie sposobu obcinania papieru podczas wydruku dokumentów na kasie. Możliwy wybór:
 - BRAK OBCINANIA
 - CZĘŚCIOWE OBCIĘCIE (ustawienie domyślne)
 - PEŁNE OBCIĘCIE
- JASNOŚĆ WYDRUKU Ustawienie stopnia zaczernienia wydruków.
Możliwy wybór:
 - WYDRUK JAŚNIEJSZY
 - WYDRUK NORMALNY (ustawienie domyślne)
 - WYDRUK CIEMNIEJSZY

2.8 Kontrola raportu dobowego

USTAWIENIA > KONTROLA RAPORTU DOBOWEGO

Włączenie opcji powoduje wyświetlanie komunikatu przypominającego o konieczności wykonania zaległego raportu dobowego.

Komunikat informacyjny - jest wyświetlany w kolejnych dwóch dobach po dniu sprzedaży, który nie został zakończony raportem dobowym, po każdorazowym włączeniu kasy oraz przy zmianie daty. Komunikat ma jedynie charakter przypomnienia i nie blokuje sprzedaży na kasie.

Komunikat blokujący – jest wyświetlany po 48 godzinach od wystawienia pierwszego paragonu zaległego raportu dobowego (niezależnie od ustawienia opcji). W celu prowadzenia dalszej sprzedaży należy wykonać zaległy raport dobowy.

Opcja jest domyślnie włączona.

2.9 Kontrola raportu miesięcznego

USTAWIENIA > KONTROLA RAPORTU MIESIĘCZNEGO

Włączenie opcji powoduje wyświetlanie komunikatu przypominającego o konieczności wykonania raportu miesięcznego za poprzedni miesiąc (łącznego). Komunikat wyświetlany jest po każdorazowym włączeniu kasy. Opcja jest domyślnie włączona.

2.10 Raport dobowy na papier

USTAWIENIA > RAPORT DOBOWY NA PAPIER

Włączenie opcji powoduje w przypadku wywołania funkcji wykonania raportu dobowego fiskalnego, oprócz zapisu raportu do pamięci fiskalnej również jego wydruk w formie papierowej. W celu zmniejszenia zużycia papieru opcję należy wyłączyć.

Opcja jest domyślnie włączona.

3 FUNKCJE KOMUNIKACJI

FUNKCJE KOMUNIKACJI
WYSŁANIE DOKUMENTÓW
JPKID STATUS
TEST REPO_CPD
TEST REPO_WA
STATUS

Funkcje umożliwiają m.in. sprawdzenie parametrów interfejsów komunikacyjnych oraz ustawień i stanu komunikacji kasy z wymaganymi serwerami Centralnego Repozytorium, serwerem NTP i serwerem producenta. Niektóre z funkcji wymagają trybu fiskalnego kasy.

- WYSŁANIE DOKUMENTÓW** Funkcja umożliwia jednorazowe przesłanie danych z kasy do repozytorium, niezależnie od wymiany danych zgodnie z harmonogramem.
- JPKID STATUS** Sprawdzenie poprawności ostatniego przesłania danych z kasy do Centralnego Repozytorium (informacja o ostatnim numerze tzw. JPKID dokumentu zapisanego w pamięci chronionej kasy i dokumentu wysłanego do repozytorium).
- TEST REPO_CPD**
- TEST REPO_WA** Możliwość sprawdzenia poprawności komunikacji kasy z odpowiednimi serwerami Repozytorium.

- STATUS

Możliwość sprawdzenia:

- STRONA 1 - ustawień sieciowych,
- STRONA 2 - parametrów interfejsów komunikacyjnych (konfiguracja, adresy, siła sygnału),
- STRONA 3 - ustawień adresów serwerów,
- STRONA 4,5,6,7 - połączeń i harmonogramów,
- STRONA 8 – np. ważności certyfikatów

W celu przemieszczenia się pomiędzy poprzednią/następną linią informacji na stronach (przewijanie linii), należy nacisnąć odpowiednio klawisze



W celu przemieszczenia się pomiędzy poprzednią/następną stroną informacji (przełączanie stron), należy nacisnąć i przytrzymać odpowiednio klawisze



naciśnij i przytrzymaj

lub



naciśnij i przytrzymaj

4 KOPIA ELEKTRONICZNA

4.1 Wydruk danych

KOPIA ELEKTRONICZNA > WYDRUK DANYCH

Funkcja umożliwia wydruk danych z wydruków zapisanych w pamięci chronionej kasy np. w celach kontrolnych. Wydruk ten został wyróżniony nagłówkiem: WYDRUK DANYCH ZAPISANYCH W PAMIĘCI CHRONIONEJ oraz stopką KONIEC WYDRUKU DANYCH ZAPISANYCH W PAMIĘCI CHRONIONEJ oraz zawiera informacje o dacie wykonania wydruku i kryteriach wyszukiwania dokumentów, których dotyczy.



UWAGA: Funkcja drukowania danych z wydruków jest dostępna tylko po fiskalizacji kasy.

Możliwy jest również dostęp do danych z wydruków zapisanych w pamięci chronionej za pomocą odpowiedniego programu zainstalowanego i uruchomionego na komputerze (np. ELZAB_OR).

Programy dostępne są na stronie internetowej producenta kasy.

<https://www.elzab.com.pl/pl/strefa-dla-klienta/do-pobrania/programy>



4.1.1 Według dat

KOPIA ELEKTRONICZNA > WYDRUK DANYCH > WEDŁUG DAT

Funkcja umożliwia wydruk danych z wydruków objętych raportami dobowymi z wybranego zakresu dat. Przed wydrukiem raportu należy najpierw wpisać datę początkową okresu, za jaki ma być wydrukowany raport, następnie po wyświetleniu odpowiedniego komunikatu należy wpisać datę końcową okresu (format: DZIEŃ.MIESIĄC.ROK).

Po określeniu zakresu dat raportów dobowych należy dokonać wyboru odpowiedniego typu wydruków, z których dane będą drukowane.

Dostępne są następujące typy wydruków:

- **WSZYSTKIE** Wydruk kopii wszystkich paragonów i innych wydruków należących do danej doby oraz raportu dobowego.
- **RAPORTY DOBOWE** Wydruk kopii raportu dobowego z wybranego zakresu
- **NIEFISKALNE** Wydruk kopii wszystkich dokumentów niefiskalnych z wybranego zakresu
- **FISKALNE** Wydruk kopii wszystkich dokumentów fiskalnych z wybranego zakresu
- **PARAGONY ANULOWANE** Wydruk kopii wszystkich anulowanych paragonów z wybranego zakresu
- **PARAGONY WG NR** Wydruk kopii wskazanych paragonów z wybranego zakresu
- **WYDRUKI WG NR** Wydruk kopii wszystkich dokumentów z wybranego zakresu

Po wyborze i zatwierdzeniu odpowiedniego typu wydruków rozpoczyna się wydruk raportu.

Paragony są numerowane w obrębie jednego raportu dobowego, stąd zawsze pierwszy paragon na kolejnym raporcie dobowym ma numer jeden.

4.1.2 Według numerów

KOPIA ELEKTRONICZNA > WYDRUK DANYCH > WEDŁUG NUMERÓW

Funkcja umożliwia wydruk danych z wydruków objętych raportami dobowymi z wybranego zakresu numerów raportów. Przed wydrukiem raportu należy najpierw wprowadzić numer początkowy raportu, od którego ma rozpocząć się wydruk, następnie po wyświetleniu odpowiedniego komunikatu należy wprowadzić numer raportu końcowego. Domyślnie kasa proponuje numer raportu, do którego zaliczona zostanie aktualna sprzedaż.

Po określeniu zakresu raportów dobowych należy dokonać wyboru typu wydruków, z których dane będą drukowane - analogicznie jak przy wyborze wydruku danych wg dat (patrz rozdział 4.1.1 *Według dat* wyżej). Po wyborze i zatwierdzeniu odpowiedniego typu wydruków rozpoczyna się wydruk raportu.

4.1.3 Ostatni paragon

KOPIA ELEKTRONICZNA > WYDRUK DANYCH > OSTATNI PARAGON

Funkcja umożliwia wydruk danych z wydruku ostatniego paragonu wystawionego na kasie.

4.1.4 Ostatnia faktura

KOPIA ELEKTRONICZNA > WYDRUK DANYCH > OSTATNIA FAKTURA

Funkcja umożliwia wydruk danych z wydruku ostatniej faktury wystawionej na kasie.

5 FUNKCJE SERWISOWE

Dostęp do opisanej poniżej funkcji tej grupy może być użyteczny dla operatora, a pozostałe funkcje tego menu przeznaczone są dla autoryzowanego serwisanta i zostały opisane w odrębnym dokumencie *Instrukcja serwisowa ELZAB DF-6 online*.

W przypadku wywołaniu funkcji serwisowej bez uprawnień serwisowych na wyświetlaczu pojawi się odpowiedni komunikat.

5.1 Testy podzespołów

FUNKCJE SERWISOWE > TESTY PODZESPOŁÓW

Zbiór dostępnych funkcji umożliwia operatorowi sprawdzenie poprawności działania odpowiednich podzespołów kasy m.in. możliwy jest do wykonania test:

- WYŚWIETLACZA OPERATORA
- TESTU DRUKARKI
- PAMIĘCI FISKALNEJ

Po wywołaniu danej funkcji realizowany będzie test wybranego podzespołu kasy. W przypadku potrzeby wykonania podczas testu dodatkowych operacji przez użytkownika odpowiednie informacje pojawią się na wyświetlaczu.

5.2 Następnny przegląd

FUNKCJE SERWISOWE > NASTĘPNY PRZEGLĄD

Funkcja ta umożliwi kasjerowi sprawdzenie (POKAŻ), a serwisantowi ustawienie (USTAW), daty następnego przeglądu kasy oraz dodatkowego komunikatu np. numeru kontaktowego. Po wywołaniu funkcji, po wcześniejszym wprowadzeniu informacji przez serwisanta, na wyświetlaczu pojawi się odpowiednia informacja.

Komunikat przypominający o konieczności przeprowadzenia przeglądu będzie pojawiać się na wyświetlaczu na 14 dni przed wprowadzoną datą po każdym uruchomieniu kasy oraz dodatkowo zostanie wydrukowany przed każdym raportem dobowym m.in. jeżeli ustawiono datę 08.10.2018r (format: DD.MM.20RR) to kasa zacznie przypominać o przeglądzie od 24.09.2019r.

W przypadku wywołania funkcji (3 POKAŻ) przy braku wprowadzenia daty następnego przeglądu przez serwisanta, na wyświetlaczu pojawi się odpowiedni komunikat, a kasa nie będzie sygnalizowała konieczności przeprowadzenia przeglądu.

5.3 Kod odblokowania

FUNKCJE SERWISOWE > KOD ODBLOKOWANIA

Funkcja ta służy do wprowadzenia:

- **kodu odblokowującego funkcjonalność sprzedaży na drukarce**

Funkcja umożliwia w przypadku sprzedaży ograniczonej czasowo, wprowadzenie kodu zmieniającego czas działania blokady lub odblokowującego bezterminowo sprzedaż na kasie. W przypadku sprzedaży ograniczonej czasowo po każdym włączeniu, kasa sygnalizuje zbliżający się termin blokady na 14 dni przed jej upływem, dodatkowo informacja o terminie blokady drukowana jest się na raporcie RAPORTY ->STANU MODUŁU i jest wyświetlana w funkcji FUNKCJE SERWISOWE ->STAN MODUŁU.

Informacja o wprowadzeniu kodu potwierdzona jest wydrukiem.

Rozdział 4 Specyfikacja techniczna

W urządzeniu wykorzystano system operacyjny FreeRTOS (www.freertos.org).

1 Parametry kasy

1.1 Parametry techniczne

Kolor obudowy	czarna	
Wymiary, masa	głębokość	207/232 mm
	(odpowiednio z rolką papieru 75/160 mm)	222/260mm (tylny montaż zestawu operatora)
	szerokość	108 mm
	wysokość (z rolką papieru 75/160 mm)	222/265 mm
	masa (bez papieru i zasilacza)	2,95 kg
Termiczny mechanizm drukujący	typ (automatyczny obcinacz papieru)	SII CAPM 247*
	tryb pracy	znakowy
	format	42 lub 21 kolumn
	maksymalna szybkość wydruku	48 linii/sekundę
Wyświetlacz operatora	kolorowy TFT 4,3" (480x272 pikseli)	tekst i grafika
Wyświetlacz klienta	OLED 256x64 piksele	tekst i grafika
	głębokość	19 mm
	szerokość	100,5 mm
	wysokość	50,5 mm
Złącza interfejsów	złącze komputera (wirtualny port szeregowy)	USB-B
	złącze komputera	RS-232 (RJ-45)
	złącze komputera	LAN
Bezpieczeństwo	kasa wykonana jest w III klasie zabezpieczenia przeciwporażeniowego wg PN-EN 60950-1:2007.	
	zasilacz do kasy wykonany jest w I klasie zabezpieczenia przeciwporażeniowego wg PN-EN 60950-1:2007.	

1.2 Parametry funkcjonalne

Pojemność bazy towarowej	500.000 towarów
Nazwa towaru	minimum: 1 znak, maksimum: 64 znaki znaki znaczące: znaki alfanumeryczne języka polskiego, kropka (.), przecinek (,), procent (%) i kreski ukośne (/,\), przy czym litery małe i wielkie traktowane są jako te same znaki, a znak odstępu jest pomijany
Nagłówek	graficzny + 6 linii nazwy użytka. (42 znaki każda) + linia ulicy (70 znaków ulicy + 15 znaków numeru + 15 znaków lokalu) + linia miejscowości (6 znaków kod poczt. + 70 znaków miejscowość) + linia poczty (70 znaków) + linia NIP
Stopka	graficzny + 6 linii (42 znaki każda)
Opis towaru	3 linie x 35 znaków

* znak handlowy Seiko Instruments Inc.

2 Dodatkowe wyposażenie i akcesoria*

Do jednoznacznej identyfikacji akcesorium służy tzw. numer rysunku, którego początkowe znaki tzw. kod są wystarczające do identyfikacji jego typu.

Pozostała część numeru służy do dokładnego oznaczenia odmiany lub koloru i nie jest podawana w instrukcji.

Produkt	Kod produktu
Prześciówka PC RS/UTP (podłączenie kasy do komputera z gniazdem DSub9)	kod: A34
Zestaw montażowy 1 (podłączenie kasy z zestawem operatora w tylnej części urządzenia)	kod: DA66 (kod wyrobu: 41091)
Zestaw montażowy 2 (montaż kasy DF-6 w miejscu poprzedniego montażu kasy DF-5E)	kod: DA661 (kod wyrobu: (41092)
Zasilacz zewnętrzny	kod: DA662 (kod wyrobu 41147)
Papier termiczny marki ELZAB	160 mm - indeks: 2000801 75 mm - indeks:

3 Parametry papieru

Papier do kasy termicznej	zalecany papier marki ELZAB
postać	rolka taśmy papierowej ciągłej
szerokość taśmy	57,5 ± 0,5 mm
maksymalna średnica rolki	160 mm
średnica wewnętrzna gilzy	12,9 ± 0,2 mm



UWAGA: Stosowanie papieru niskiej jakości lub zawilgoconego może powodować blokowanie się kasy. Szczególnie wrażliwe na jakość stosowanego papieru są czujnik końca papieru i obcinacz.

Nie należy stosować papieru, w którym koniec rolki przyklejony jest do szpulki. Niektóre nadruki na tylnej stronie papieru, mogą zakłócić wykrycie obecności papieru w kasie. Stosowanie papieru termicznego dostarczonego nie przez autoryzowanych dealerów ELZAB i nie firmowanego przez ELZAB powoduje utratę gwarancji na mechanizm termiczny oraz nie gwarantuje poprawnego pomiaru ilości papieru.

4 Warunki pracy, przechowywania i transportu



UWAGA: Nie należy instalować kasy w miejscach nadmiernie nasłonecznionych oraz w miejscach, gdzie występuje kondensacja pary wodnej lub znaczna agresywność korozyjna środowiska. Należy unikać miejsc narażonych na znaczne wahania temperatury, duże zapylenie, wibracje i uderzenia.

Warunki klimatyczne pracy

Temperatura	5°C ÷ 40°C
Wilgotność (bez kondensacji)	40% - 80%

* pełny asortyment dostępny na stronach producenta urządzenia www.elzab.com.pl

Warunki klimatyczne przechowania

Temperatura	5°C ÷ 40°C
Wilgotność względna	< 85%



UWAGA: W przypadku dłuższego przechowywania kasy lub traktowania jej jako tzw. „kasy rezerwowej” w celu zapewnienia poprawnego działania akumulatorów należy postępować zgodnie z instrukcjami w rozdziale 5.2 Akumulator na stronie 40.

Transport

Transport może odbywać się dowolnymi środkami przewozowymi (samochody, wagony kolejowe) w warunkach eliminujących bezpośrednio oddziaływanie czynników atmosferycznych. Warunki transportu morskiego i powietrznego wymagają specjalnych uzgodnień.

Gwarancja

Szczegółowe warunki gwarancji umieszczone są w Książce Kasy Rejestrującej dołączanej do urządzenia. **Producent nie ponosi odpowiedzialności za jakąkolwiek utratę danych lub zysków, ani za żadne inne szkody powstałe w wyniku użytkowania niniejszego urządzenia.**

5 Zasilanie

5.1 Zasilacz sieciowy

Kasa w czasie pracy powinna być zasilana z zewnętrznego zasilacza sieciowego (w osobnej obudowie) dostarczanego przez producenta jako dodatkowe akcesorium (patrz rozdział 2 *Dodatkowe wyposażenie i akcesoria* na stronie 38).

Gniazdo zasilające kasę musi być wyposażone w bolec uziemiający.

Wymagania dla sieciowego zasilania elektrycznego

Napięcie znamionowe	220V – 230V
Częstotliwość	47 - 63 Hz

Parametry zasilacza

Napięcie wyjściowe	15V/4A
Napięcie wejściowe	230V
Częstotliwość	50 Hz
Pobór mocy podczas drukowania	maksymalnie 50W



UWAGA: Do zasilania kasy należy stosować wyłącznie zasilacz dostarczany przez producenta.

5.2 Akumulator

Kasa posiada akumulator wewnętrzny podtrzymujący zasilanie kasy w przypadku braku zewnętrznego zasilania. W przypadku zaniku zewnętrznego zasilania kasa samoczynnie przechodzi na zasilanie z akumulatora.



UWAGA: Wszystkie baterie akumulatorowe przeznaczone do wielokrotnego ładowania są częściami eksploatacyjnymi (zużywającymi się) i mają ograniczoną żywotność, która zależy od sposobu i warunków użytkowania urządzenia oraz jego konfiguracji. Naturalnym zjawiskiem jest utrata pojemności i wydajności akumulatorów w czasie (chemiczne „starzenie się”), wskutek czego ostatecznie konieczna jest ich wymiana.

Jeżeli akumulator wewnętrzny kasy jest bliski rozładowania i odpowiednia opcja w ustawieniach jest włączona (patrz rozdział 2.5 *Ustawienia dźwięku* na stronie 29), co 20 sekund włączany jest sygnał akustyczny. **Należy wówczas niezwłocznie kasę podłączyć do sieci energetycznej w celu naładowania akumulatora.**



UWAGA: Akumulator nie powinien pozostawać nienaładowany - może to spowodować szybką utratę pojemności akumulatora.
Należy unikać ładowania i pozostawiania urządzenia w środowisku o wysokiej temperaturze, miejscach nadmiernie nasłonecznionych itp.

Akumulator jest ładowany niezależnie czy kasa jest włączona (pracuje) czy wyłączona, gdy kasa jest podłączona do zewnętrznego zasilania oraz wyłącznik jest w położeniu „I” (patrz rozdział 3.2 *Złącza zewnętrzne kasy* na stronie 9). Sposób zasilania kasy sygnalizowany jest odpowiednim wskaźnikiem świetlnym znajdującym się na klawiaturze kasy. Dokładny opis sygnalizowanych stanów opisany został w rozdziale 3.3.1 *Wskaźniki świetlne* na stronie 10.



UWAGA: Akumulator nie powinien być wykorzystywany do stałej pracy (powtarzające się cykle pracy przy zasilaniu z akumulatora i w okresie jego ładowania), a jedynie do pracy awaryjnej przy zaniku napięcia w sieci energetycznej.

Parametry akumulatora

Napięcie znamionowe/pojemność	żelowy 12 V/1,2 Ah
Szacunkowy czas pracy bez doładowania*	ok. 2 godz. (wydruk paragonu z 3 pozycjami/min.)
Szacunkowy czas ładowania akumulatora po rozładowaniu	ok. 8 godz.



UWAGA: Praca w niskich temperaturach zmniejsza wydajność akumulatora i skraca czas pracy pomiędzy jego doładowaniami.

Czas pracy na zasilaniu z akumulatora zależy od konfiguracji i intensywności użytkowania kasy.

* Szacunkowy czas pracy dla nowego akumulatora (domyślne ustawienia kasy, temperatura pokojowa)

Kasa posiada mechanizm oszczędzania energii zgromadzonej w akumulatorze.

W trybie oszczędzania energii wyświetlacz operatora może być podświetlany z niższym poziomem jasności niż przy zasilaniu sieciowym (zalecane włączenie odpowiedniej opcji w ustawieniach kasy). Ponadto następuje wygaszenie podświetlenia wyświetlacza po upływie określonego czasu (patrz rozdział 2.4 *Wyświetlacz operatora* na stronie 29).

Jeżeli kasa pozostaje w stanie bezczynności, to następuje jej automatyczne wyłączenie po upływie czasu określonego w ustawieniach kasy (patrz rozdział 2.6 *Autowylączenie kasy* na stronie 30).



UWAGA: Zaniedbanie okresowych czynności wymaganych do poprawnego działania akumulatorów, jak również niestosowanie zaleceń producenta, o których mowa m.in. w niniejszym rozdziale, może doprowadzić do uszkodzenia akumulatora z winy użytkownika, co wiąże się z utratą praw jego bezpłatnego serwisowania i poniesieniem kosztów zgodnie z cennikiem usług serwisowych.

6 Obowiązki użytkownika

6.1 Centralne Repozytorium Kas

Użytkownik ma obowiązek zapewnić połączenie umożliwiające przesyłanie danych pomiędzy kasą, a Centralnym Repozytorium Kas (automatyczne lub na żądanie) za pośrednictwem sieci telekomunikacyjnej (sieć Ethernet z dostępem do internetu).

Przy zapewnieniu połączenia kasy z serwerami repozytorium, kasa automatycznie przesyła dane do Centralnego Repozytorium Kas zgodnie z harmonogramem przekazu danych, który jest zdalnie konfigurowany w ustawieniach kasy.

W przypadku braku automatycznego przekazania danych kasa:

- umożliwia dalszą rejestrację sprzedaży, sygnalizując błąd przekazania danych odpowiednim wskaźnikiem świetlnym (patrz rozdział 3.3.1 *Wskaźniki świetlne* na stronie 10);
- podejmuje automatyczne próby kolejnego przekazu danych zgodnie z harmonogramem.

W przypadku, gdy z przyczyn niezależnych od użytkownika nie jest możliwe zapewnienie połączenia w celu przesłania danych, jest on zobowiązany zapewnić połączenie niezwłocznie po ustaniu tych przyczyn lub w przypadku przyczyn trwałych zapewnić połączenie w ustalonych odstępach czasowych (w uzgodnieniu z naczelnikiem właściwego urzędu skarbowego) np. zmieniając chwilowo położenie kasy.

Użytkownik ma również możliwość jednorazowego przesłania danych z kasy do repozytorium (np. na żądanie), po wcześniejszym zapewnieniu połączenia z serwerami repozytorium (patrz rozdział 3 *FUNKCJE KOMUNIKACJI* na stronie 32, funkcja *WYSŁANIE DOKUMENTÓW*).

Kasa sprawdza dostępność nowej wersji programu pracy kasy i w przypadku wymaganej aktualizacji odpowiedni komunikat pojawi się na wyświetlaczu kasjera (przy zapewnieniu połączenia kasy z serwerem producenta, umożliwiającego przesyłanie danych). Aktualizacja programu jest pobierana przez kasę ze źródła aktualizacji zaprogramowanego przez producenta, następnie weryfikowana i instalowana z sygnalizacją postępu instalacji.

6.2 Książka kasy rejestrującej

Użytkownik zobowiązany jest do prowadzenia i przechowywania Książki kasy rejestrującej danego urzędnika (przez cały okres jego eksploatacji) oraz udostępniania jej na żądanie właściwych organów, w tym serwisowi kas, w celu dokonania odpowiednich wpisów.

Książkę kasy rejestrującej należy przechowywać w miejscu użytkowania kasy.

W przypadku utraty lub zniszczenia książki użytkownik zobowiązany jest do niezwłocznego powiadomienia o tym naczelnika właściwego urzędu skarbowego oraz wystąpienia do podmiotu prowadzącego serwis główny o wydanie jej duplikatu.

6.3 Konserwacja, przeglądy okresowe



UWAGA: Wszelkie zabiegi konserwacyjne należy przeprowadzać przy kasie wyłączonej.

Kasa w trakcie eksploatacji wymaga okresowego czyszczenia, przeglądu i konserwacji.

Wszystkie zewnętrzne elementy obudowy kasy wykonane są z tworzywa sztucznego i wymagają okresowego czyszczenia, które najlepiej wykonać specjalnym środkiem antystatycznym do mycia sprzętu komputerowego (sposób użycia wg zaleceń producenta środka). Można także użyć miękkiej szmatki, zwilżonej lekko wodą z dodatkiem delikatnych płynnych środków czyszczących. Prawidłowa konserwacja mechanizmu drukującego oraz toru prowadzenia papieru jest niezbędna do zapewnienia niezawodnej pracy kasy.

Do czynności konserwacyjnych, będących obowiązkiem użytkownika, należy przegląd i czyszczenie mechanizmu drukującego z drobnych pozostałości papieru. Czynności należy wykonać po każdym zużytych 20 rolkach papieru. Usunięcie zanieczyszczeń i pyłu papierowego najłatwiej wykonać przy pomocy pędzelka i sprężonego powietrza (można użyć gumowej gruszki lub sprężonego powietrza). Nie używać do czyszczenia ostrych narzędzi. Prawidłowość wyczyszczenia mechanizmu kasy można ocenić po jakości wydruku (czytelności) jak również po płynnym wysuwaniu się papieru podczas wydruku (bez zacięć i poślizgu). Odległości między wydrukowanymi wierszami na papierze powinny być jednakowe i równoległe. Próbę można przeprowadzić po uruchomieniu testu kasy w funkcjach serwisowych (patrz rozdział 5.1 *Testy podzespołów* na stronie 35).

Zabiegi konserwacyjne należy powierzyć osobie posiadającej odpowiednie kwalifikacje, umiejętności techniczne lub zlecić serwisowi technicznemu. Częstotliwość zabiegów konserwacyjnych należy zwiększyć w przypadku zainstalowania kasy w środowisku o zwiększonym zanieczyszczeniu.

Użytkownik ma również obowiązek poddać kasę obowiązkowemu przeglądowi technicznemu wykonywanemu przez właściwy serwis kas rejestrujących, z częstotliwością określoną w obowiązującym Rozporządzeniu Ministra Finansów w sprawie kas rejestrujących. Data wykonania przeglądu technicznego wraz z numerem identyfikatora serwisanta przeprowadzającego przegląd zostają odnotowane przez serwisanta w kasie (po uruchomieniu trybu serwisowego) oraz Księżce kasy rejestrującej urządzenia.



UWAGA: Zaniedbanie bieżących i okresowych czynności konserwacyjnych może doprowadzić do uszkodzenia kasy z winy użytkownika i może spowodować utratę praw gwarancyjnych.

Brak przeglądu technicznego kasy w obowiązujących terminach skutkuje nałożeniem na użytkownika kary pieniężnej przez naczelnika właściwego urzędu skarbowego.

Komunikat przypominający o zbliżającym się terminie następnego przeglądu kasy może zostać wprowadzony do kasy przez serwisanta i wyświetlany na wyświetlaczu po jej uruchomieniu oraz drukowany przed wydrukiem raportu dobowego. Dodatkowo użytkownik może sprawdzić wprowadzony przez serwisanta termin następnego przeglądu za pomocą odpowiedniej funkcji serwisowej. W przypadku braku wprowadzenia informacji po wywołaniu funkcji zostanie wyświetlony odpowiedni komunikat.

Do obowiązków użytkownika kasy należy również niezwłoczne zgłoszenie serwisowi kas każdej nieprawidłowości w pracy kasy.

6.4 Plombowanie kasy

Obudowa kasy zaplombowana jest plombą. Plomba ta jest plombą serwisową i ma wytłoczony identyfikator producenta lub serwisanta. Każdy fakt rozplombowania i plombowania kasy powinien być każdorazowo odnotowany w Księżce Kasy Rejestrującej urządzenia. Prawo ingerencji do wnętrza kasy ma wyłącznie autoryzowany serwisant, posiadający ważny identyfikator serwisowy wydany przez producenta kasy, jest wpisany w Księżce Kasy Rejestrującej lub posiada stosowne upoważnienie.

Po każdej ingerencji serwisowej wymagającej zdjęcia plomby, użytkownik powinien we własnym interesie sprawdzić, czy kasa została ponownie prawidłowo zaplombowana.



UWAGA: Naruszenie lub brak plomby serwisowej grozi nie tylko utratą przez użytkownika prawa do napraw gwarancyjnych, ale również konsekwencjami karno-skarbowymi w przypadku kontroli przeprowadzonej przez służby podatkowe.

7 Alfabetyczny spis komunikatów i sposoby postępowania

Komunikat na wyświetlaczu operatora	Przyczyna/sposób postępowania
AKTYWNA ZWORA SERWISOWA	Kasa jest w trybie serwisowym, w którym sprzedaż jest niemożliwa. Wyłączyć i włączyć kasę. Jeżeli komunikat pojawi się ponownie – wezwij serwis.
AWARIA DRUKARKI	Wyłączyć i włączyć kasę. Jeżeli pojawi się ponownie wezwać serwis.
BŁĄD PODCZAS ODCZYTU PAMIĘCI FISKALNEJ	Błąd podczas odczytu danych z pamięci fiskalnej. Wezwij serwis.
BŁĄD TESTU ZAPISU PAMIĘCI FISKALNEJ	Błąd testowego zapisu/odczytu pamięci fiskalnej.
BŁĄD W NUMERZE NIP	Błędnie wprowadzono numer NIP (występuje przy wpisie NIP i fiskalizacji kasy).
BŁĘDNA DATA	Błędnie wprowadzono datę początkową i końcową raportu okresowego.
BŁĘDNE HASŁO	Podczas próby wykonania raportu rozliczeniowego wprowadzono błędne hasło dostępu do tej funkcji.
BŁĘDNE NUMERY RAPORTÓW	Błędnie wprowadzono numery raportów okresowych (numer poza możliwym zakresem).
BŁĘDNY ZAKRES	Błędnie wprowadzono zakres raportów (np. data końcowa wcześniejsza od początkowej).
BŁĘDNY ZAKRES NUMERÓW	Błędnie wprowadzono zakres raportów (numer końcowy wcześniejszy od początkowego).
BRAK DANYCH PRODUCENTA POWIADOM SERWIS FABRYCZ.	Kasa nie ma zapisanych początkowych danych, wpisywanych przez producenta. Należy odesłać ją do serwisu fabrycznego.
BRAK DANYCH UŻYTKOWNIKA	Nie zostały wprowadzone dane użytkownika do nagłówka wydruków.
BRAK INTERNETU	W celu zapewnienia komunikacji kasy z serwerami Ministerstwa Finansów wymagane jest podłączenie kasy do internetu. Sprawdź poprawność konfiguracji połączenia.
BRAK OSTATNIEGO PARAGONU BRAK OSTATNIEJ FAKTURY	Brak danych do wydruku lub podglądu z kopii elektronicznej, w związku z brakiem odpowiednio paragonu lub faktury w pamięci chronionej.
BRAK PAMIĘCI FISKALNEJ	Brak pamięci fiskalnej lub pamięć odłączona. Wezwij serwis.
BRAK PAMIĘCI CHRONIONEJ	Brak pamięci chronionej lub pamięć odłączona. Wezwij serwis.
BRAK PAPIERU, UZUPEŁNIJ PAPIER	Należy założyć nową rolkę papieru w kasie.
BRAK RAPORTÓW W OKRESIE	Podczas drukowania fiskalnych raportów okresowych w zadanym okresie lub zadanym zakresie raportów nie znaleziono żadnych raportów dobowych.
BRAK STAWEK PODATKOWYCH	Zdefiniuj stawki podatkowe.
BRAK STAWKI PODATKOWEJ	Stawka podatkowa użytego towaru została zdefiniowana jako rezerwowa. Należy zmienić definicję towaru, przypisując go do stawki zdefiniowanej.
BRAK UPRAWNIEŃ	Operatorowi nie zostały przyznane uprawnienia do wykonywania tej funkcji.

Komunikat na wyświetlaczu operatora	Przyczyna/sposób postępowania
BRAK UPRAWNIEŃ DO WYSTAWIENIA PARAGONU/FAKTURY	Próba wystawienia paragonu przy wykorzystaniu kolejnego portu komunikacyjnego kasy - brak wystarczającej ilości licencji. Wyłącz, a następnie włącz kasę w celu anulowania wcześniejszych ustawień lub dokonaj zakupu kolejnej licencji.
BRAK ZEZWOLENIA NA UPGRADE	Repozytorium nie zezwala na upgrade oprogramowania. Wezwij serwis.
DATA WCZEŚNIEJSZA NIŻ W PAMIĘCI FISKALNEJ	Podana data nie może być wcześniejsza niż data ostatniego zapisu w pamięci fiskalnej.
KASA W TRYBIE FISKALNYM	Kasa znajduje się w trybie fiskalnym. Nie można wykonać tej funkcji – jest ona dostępna wyłącznie w trybie szkoleniowym.
KASA W TRYBIE SZKOLENIOWYM	Kasa znajduje się w trybie szkoleniowym – nefiskalnym. Nie można wykonać tej funkcji – jest ona dostępna wyłącznie w trybie fiskalnym.
KASA ZABLOKOWANA	Wezwij serwis.
MODUŁ W TR. TYLKO ODCZYT	Prawidłowy stan pracy kasy to tryb zapis/odczyt. Kasa może przejść do trybu tylko odczyt w wyniku wykonania raportu rozliczeniowego albo zapełnienia lub uszkodzenia pamięci fiskalnej. Należy skontaktować się z serwisem fabrycznym.
NALEŻY JUŻ WYKONAĆ RAPORT DOBOWY CZY WYKONAĆ RAPORT TERAZ?	Kasa sygnalizuje, że poprzedni dzień sprzedaży nie został zakończony raportem fiskalnym dobowym. <u>Komunikat ma jedynie charakter przypomnienia i nie blokuje sprzedaży na kasie.</u>
NASTĘPNY PRZEGLĄD PRZED: 10r11.25	Kasa ma włączoną funkcję przypominania przed raportem fiskalnym dobowym o terminie następnego przeglądu. W celu wykonania raportu dobowego należy nacisnąć klawisz ZATWIERDŹ.
NIEAKTYWNA ZWORA SERWISOWA	Wywołana funkcja wymaga uaktywnienia zwory serwisowej przez serwisanta.
NIEZAKOŃCZONY MIESIĄC	Raport okresowy miesięczny może być wykonany tylko dla zakończonych miesięcy (z punktu widzenia daty).
NIEZGODNA PAMIĘĆ CHRONIONA - NUMER UNIKATOWY NIEZGODNA PAMIĘĆ CHRONIONA - NUMER KOLEJNY	Pamięć chroniona nie jest zgodna z pamięcią fiskalną. Wezwij serwis.
NIEZGODNA PAMIĘĆ CHRONIONA - BRAK INICJALIZACJI	Pamięć chroniona nie zawiera danych inicjujących (sygnatury producenta)
NIEZGODNA PAMIĘĆ FISKALNA – ADRES NIEZGODNA PAMIĘĆ FISKALNA – NUMER UNIKATOWY	Wezwij serwis.
NIEZGODNA PAMIĘĆ PROGRAMU	Wezwij serwis.
NIEZNANY KOD ODBLOKOWUJĄCY	Wprowadzono niepoprawny kod odblokowujący sprzedaż po okresie użytkowania kasy z wprowadzonym kodem czasowym.
NIEZGODNY TPM NIEZAINICJOWANY TPM	Wezwij serwis.

Komunikat na wyświetlaczu operatora	Przyczyna/sposób postępowania
NIEZAINICJOWANY TPM PRZEZ SP	TPM niezainicjowany kluczami docelowymi przez serwer producenta. Wezwij serwis.
NISKIE NAPIĘCIE AKUMULATORA GŁÓWNEGO	Podłączyć kasę do zasilania sieciowego. Jeżeli komunikat pojawia się pomimo, że kasa była podłączona przez kilka godzin, wezwij serwis.
NISKIE NAPIĘCIE BATERII/AKUMULATORA ZEGARA	Wezwij serwis.
PEŁNA PAMIĘĆ CHRONIONA	W pamięci chronionej brak jest wolnego miejsca na zapis kolejnych wydruków. Wezwij serwis.
POZOSTAŁO W PAMIĘCI FISKALNEJ WOLNYCH MIEJSC:NN	NN jest liczbą w zakresie 01-30. Po wykonaniu na kasie NN raportów dobowych (lub zmian stawek) pamięć fiskalna zostanie zapełniona i dalsza sprzedaż nie będzie możliwa. Skontaktuj się z serwisem w sprawie wymiany pamięci fiskalnej na nową.
PRZEKROCZONY DZIENNY LIMIT KOREKTY	Korekta wskazań zegara możliwa tylko w zakresie +- 120 minut w ciągu jednej doby. Został przekroczony dzienny limit korekty.
SKASOWANA PAMIĘĆ RAM	Wezwij serwis.
SPRZEDAŻ NA KASIE BĘDZIE ZABLOKOWANA OD: XX.XX.XX	Od podanej daty na kasie nie będzie można wystawiać paragonów, należy skontaktować się ze sprzedawcą kasy w sprawie jej odblokowania.
SPRZEDAŻ ZABLOKOWANA UPŁYNAŁ CZAS	Zakończył się okres użytkowania kasy zapisany kodem czasowym, należy skontaktować się ze sprzedawcą kasy w sprawie jej odblokowania. Do tego czasu nie można wystawiać paragonów.
TOWAR ZABLOKOWANY	Towar zablokowany w bazie towarowej. Nie można sprzedawać towaru zablokowanego.
USZKODZONA PAMIĘĆ CHRONIONA	Wezwij serwis.
USZKODZONA PAMIĘĆ PROGRAMU	Wezwij serwis.
WYKONAJ RAPORT DOBOWY	Wywołana funkcja możliwa jest do wykonywania tylko po wykonaniu raportu dobowego fiskalnego, a przed pierwszym paragonem.
WYKONAJ RAPORT MIESIĘCZNY CZY WYKONAĆ RAPORT TERAZ?	Kasa sygnalizuje, że poprzedni miesiąc sprzedaży nie został zakończony raportem okresowym miesięcznym. <u>Komunikat ma jedynie charakter przypomnienia i nie blokuje sprzedaży na kasie.</u>
WYKONAJ ZALEGŁY RAPORT DOBOWY	Nie został wykonany raport fiskalny dobowy. Komunikat wyświetli się po 48 godzinach od wystawienia pierwszego paragonu zaległego raportu dobowego. Wykonaj zaległy raport dobowy w celu prowadzenia dalszej sprzedaży.
ZBYT DUŻA KOREKTA CZASU	Korekta wskazań zegara możliwa tylko w zakresie +- 120 minut.

W przypadku wystąpienia błędu, który nie został wyszczególniony w powyższej tabeli – skontaktuj się z serwisem.

8 Specyfikacja złączy interfejsów kasy

ZŁĄCZE ZASILANIA:

Numer styku	Nazwa sygnału	Uwagi
1	PE	przew. ochronny
2	+15V	zasilanie
3	GND	masa

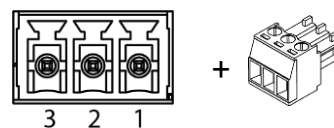

Złącze zasilania (terminal block)

UWAGA: Sygnały PE oraz GND są połączone wewnątrz kasy.

RS 232:

Numer styku	Nazwa sygnału	Uwagi
1	GND	masa
2	TxD	dane nadawane
3	GND	masa
4	RxD	dane odbierane
5	GND	masa
6	CTS	sygnał wyjściowy
7	RTS	sygnał wejściowy
8		niepodłączony

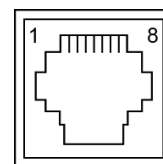

Złącze RS 232 (RJ45)

LAN:

Numer styku	Nazwa sygnału	Uwagi
1	TX+	dane wyjściowe
2	TX-	dane wyjściowe
3	RX+	dane wejściowe
4, 5	niepodłączone	
6	RX-	dane wejściowe
7, 8	niepodłączone	

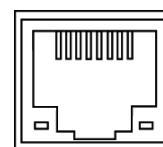

Złącze LAN (RJ45)

USB:

Numer styku	Nazwa sygnału	Uwagi
1	VCC	zasilanie +5 V
2	D-	transmisja danych
3	D+	transmisja danych
4	GND	masa

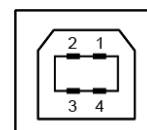

Złącze USB-B

Schematy połączeń odpowiednich przewodów i przejściówek zostały opisane w odrębnym dokumencie pt. *Instrukcja serwisowa ELZAB DF-6 online*.

9 Rysunki montażowe kasy

Poniżej przedstawiono rysunki montażowe kasy w wersji z zamontowanym wyświetlaczem z przodu lub z tyłu kasy. Rysunki zawierają istotne dla montażu wymiary gabarytów poszczególnych podzespołów, jak również położenie otworów montażowych.

Wymiary kasy zostały przedstawione przy zastosowaniu różnych wielkości rolek papieru termicznego (75 mm lub 160 mm).

Wersja kasy z panelem operatora z przodu (po stronie wyjścia papieru)

A – panel operatora

B – zamontowany zestaw do montażu w miejscu kasy DF-5E (wymaga dodatkowego zakupu)

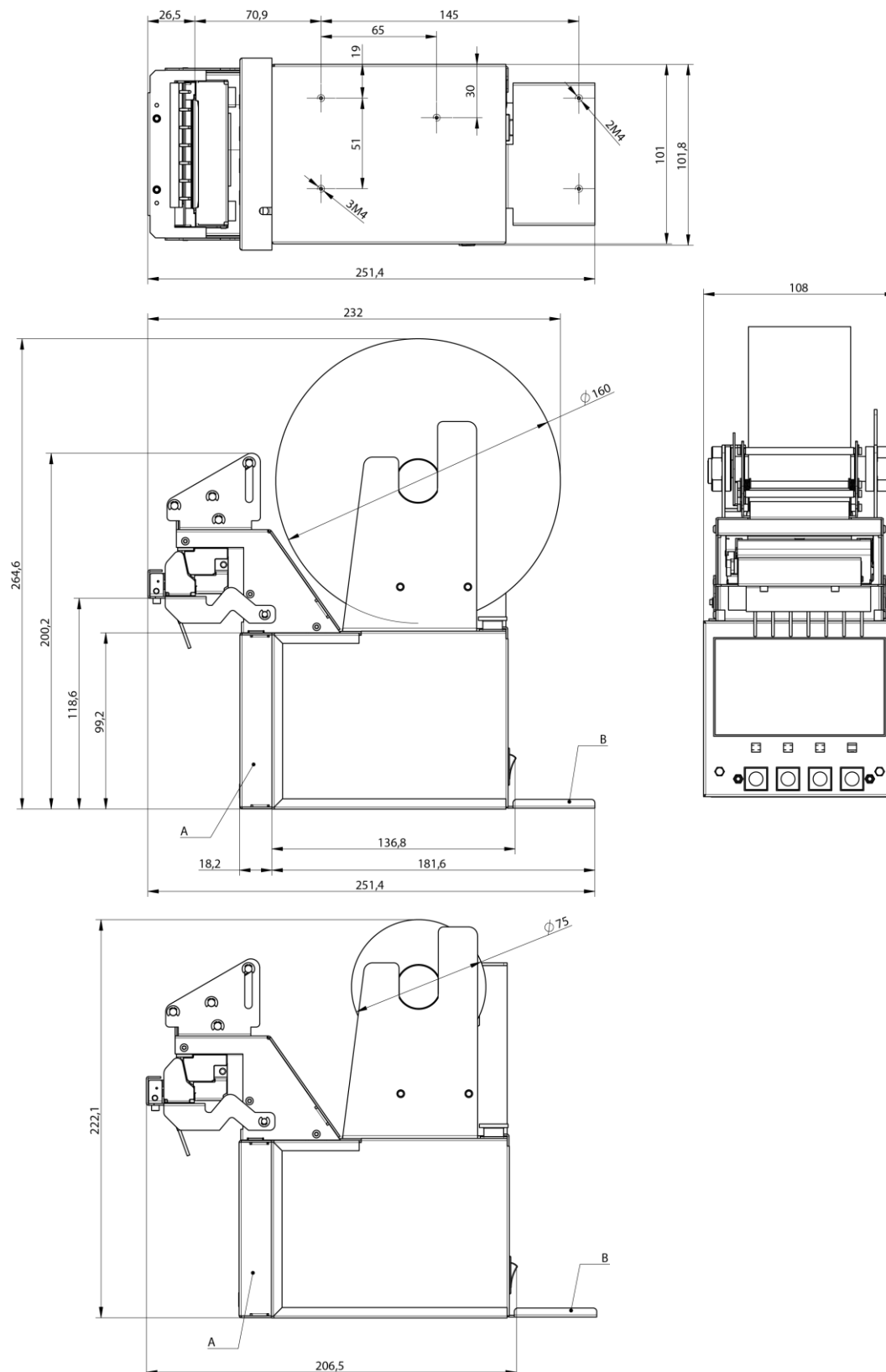

Wersja kasy z panelem operatora z tyłu (po przeciwnej stronie wyjścia papieru)

A – panel operatora wraz z zamontowanym zestawem montażowym C (wymaga dodatkowego zakupu)

B – zamontowany zestaw do montażu w miejscu kasy DF-5E (wymaga dodatkowego zakupu)

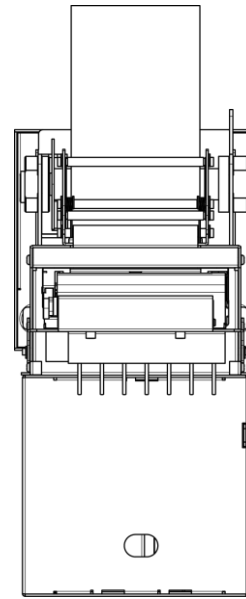
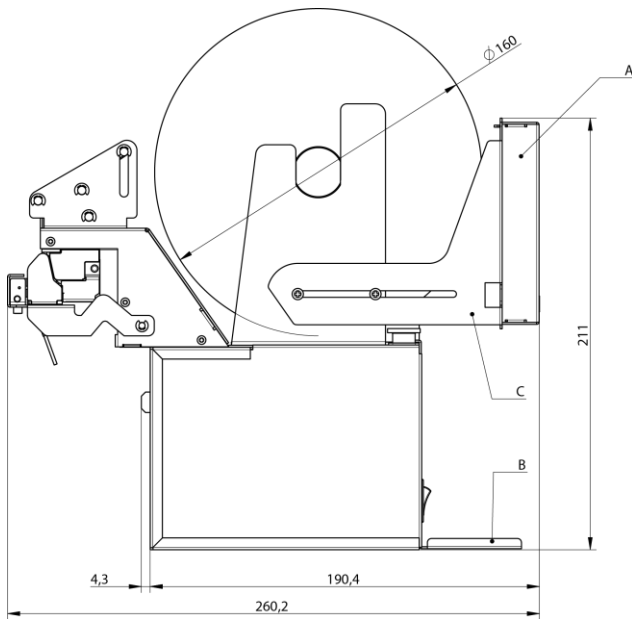

Wyświetlacz klienta

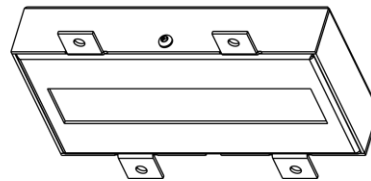
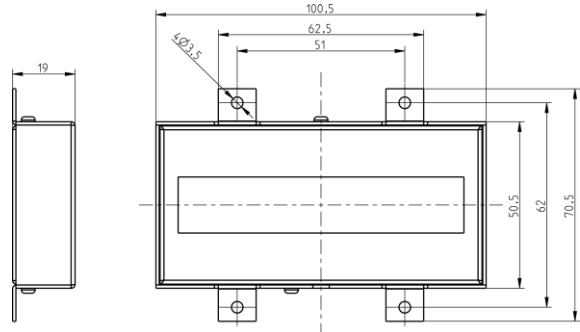
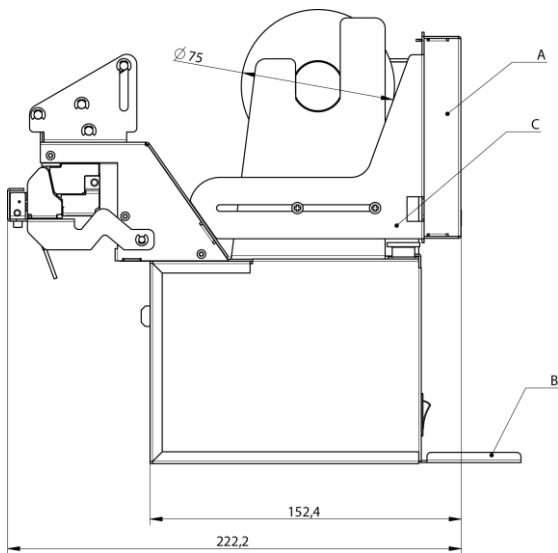

Rozdział 5 Informacje dodatkowe

1 Dokumentacja

1.1 Homologacja

Decyzja GUM o dopuszczeniu do obrotu kasy ELZAB DF-6 online.

Decyzja nr PT 24/2019 ważna do dnia 18.04.2024r.

<p style="text-align: center;">  PREZES GŁÓWNEGO URZĘDU MIAR Warszawa, ul. Elektralna 2 </p> <p style="text-align: right;">Warszawa, 16-04-2019</p> <p style="text-align: center;">DECYZJA NR PT 24/2019</p> <p>Na podstawie art. 111 ust. 6d pkt 1 ustawy z dnia 11 marca 2004 r. o podatku od towarów i usług (Dz. U. z 2018 r. poz. 2174, z późn. zm.) – po rozpatrzeniu wniosku z dnia 28 września 2018 r., który wpłynął do Głównego Urzędu Miar w dniu 1 października 2018 r., uzupełnionego pismami z dnia 16 października 2018 r., z dnia 17 grudnia 2018 r., z dnia 18 grudnia 2018 r., z dnia 21 grudnia 2018 r., z dnia 12 stycznia 2019 r. i z dnia 11 kwietnia 2019 r., zgłoszonego przez Zakłady Urządzeń Komputerowych „ELZAB” Spółka Akcyjna, ul. Elzab 1, 41-813 Zabrze, nr NIP 648-00-00-255 oraz na podstawie wyników badań wykonanych przez Prezesa Głównego Urzędu Miar potwierdzonych sprawozdaniem</p> <p style="text-align: center;">POTWIERDZAM,</p> <p>że kasa rejestrująca ELZAB DF-6 online, wprowadzana na terytorium kraju do obrotu przez Zakłady Urządzeń Komputerowych „ELZAB” Spółka Akcyjna, ul. Elzab 1, 41-813 Zabrze, spełnia funkcje określone w art. 111 ust. 6a ustawy z dnia 11 marca 2004 r. o podatku od towarów i usług oraz spełnia kryteria i warunki techniczne określone w rozporządzeniu Ministra Przemysłu i Technologii z dnia 28 maja 2018 r. w sprawie kryteriów i warunków technicznych, którym muszą odpowiadać kasy rejestrujące (Dz. U. poz. 1206).</p> <p>Decyzja ważna jest przez okres 5 lat od dnia jej doręczenia.</p> <p>Dane charakteryzujące kasę:</p> <p>Dane charakteryzujące kasę:</p> <ul style="list-style-type: none"> - drukarka fiskalna, - kasa ogólna, przeznaczona do prowadzenia ewidencji obrotu i kwot podatku należnego w sposób niewymagający stosowania specjalnych funkcji i rozwiązań konstrukcyjnych oraz kasa o zastosowaniu specjalnym, przeznaczona do zainstalowania w urządzeniach do automatycznej sprzedaży towarów i usług, - kasa umożliwiająca przekaz danych, - kasa z funkcją emitowania faktur, - baza danych algorytmu weryfikującego zmiany stawek podatku przypisanych do nazw towarów lub usług pozwala na zapis 500 000 pozycji, - program pracy kasy ma oznaczenie MD08.01, suma kontrolna programu pracy kasy wynosi 48463B51E9ECFF8532140399663CD3CF0E5EEEEAA, - kasa współpracuje z programem do odczytu pamięci Elzab_OR.exe (1.04). <p style="text-align: center;">UZASADNIENIE</p> <p>Na podstawie art. 107 § 4 ustawy z dnia 14 czerwca 1960 r. - Kodeks postępowania administracyjnego (Dz. U. z 2018 r. poz. 2096 oraz z 2019 r. poz. 60) odstępuje się od uzasadnienia decyzji, ponieważ uwzględnia ona w całości żądanie strony.</p>	<p style="text-align: right;">Strona 2 decyzji Nr PT 24/2019</p> <p style="text-align: center;">POUCZENIE</p> <p>Od decyzji stronie nie przysługuje odwołanie. Jednakże strona niezadowolona z decyzji może zwrócić się do Prezesa Głównego Urzędu Miar z wnioskiem o ponowne rozpatrzenie sprawy, w terminie 14 dni od dnia doręczenia decyzji stronie albo wnieść skargę do Wojewódzkiego Sądu Administracyjnego w Warszawie w terminie 30 dni od dnia doręczenia decyzji stronie. Skargę wnosi się za pośrednictwem Prezesa Głównego Urzędu Miar. Wpis od skargi wynosi 200 (słownie: dwieście) złotych.</p> <p>Strona może złożyć Prezesowi Głównego Urzędu Miar oświadczenie o zrzeczeniu się prawa do zwrócenia się z wnioskiem o ponowne rozpatrzenie sprawy. Z dniem doręczenia Prezesowi Głównego Urzędu Miar ww. oświadczenia decyzja staje się ostateczna i prawomocna, co skutkuje brakiem możliwości zaskarżenia jej do Wojewódzkiego Sądu Administracyjnego.</p> <p>Na podstawie ustawy z dnia 30 sierpnia 2002 r. – Prawo o postępowaniu przed sądami administracyjnymi (Dz. U. z 2018 r. poz. 1302, 1467 i 1629 oraz z 2019 r. poz. 11), stronie w postępowaniu przed sądami administracyjnymi może zostać przyznane prawo pomocy, obejmujące zwolnienie od kosztów sądowych oraz ustanowienie adwokata lub radcy prawnego.</p> <p style="text-align: center;">   </p> <p>Otrzymują:</p> <ol style="list-style-type: none"> 1. Jan Siwy, pełnomocnik spółki Zakłady Urządzeń Komputerowych „ELZAB” Spółka Akcyjna, ul. Elzab 1, 41-813 Zabrze, 2. GUM a/s.
------------------------------------------------------------------------------------------------------------------------------------------------------------------------------------------------------------------------------------------------------------------------------------------------------------------------------------------------------------------------------------------------------------------------------------------------------------------------------------------------------------------------------------------------------------------------------------------------------------------------------------------------------------------------------------------------------------------------------------------------------------------------------------------------------------------------------------------------------------------------------------------------------------------------------------------------------------------------------------------------------------------------------------------------------------------------------------------------------------------------------------------------------------------------------------------------------------------------------------------------------------------------------------------------------------------------------------------------------------------------------------------------------------------------------------------------------------------------------------------------------------------------------------------------------------------------------------------------------------------------------------------------------------------------------------------------------------------------------------------------------------------------------------------------------------------------------------------------------------------------------------------------------------------------------------------------------------------------------------------------------------------------------------------------------------------------------------------------------------------------------------------------------------------------------------------------------------------------------------------------------------------------------------------------------------------------------------------------------------------------------------------------------------------------------------------------------------------------------------------------------------------------------------------------------------------------------------------------------------------------------------------------------------------------------------------------------------------------------------------------------------------------------------------------------------------------------------------------------------------------------------------------------------------------------------------------------------------------	---------------------------------------------------------------------------------------------------------------------------------------------------------------------------------------------------------------------------------------------------------------------------------------------------------------------------------------------------------------------------------------------------------------------------------------------------------------------------------------------------------------------------------------------------------------------------------------------------------------------------------------------------------------------------------------------------------------------------------------------------------------------------------------------------------------------------------------------------------------------------------------------------------------------------------------------------------------------------------------------------------------------------------------------------------------------------------------------------------------------------------------------------------------------------------------------------------------------------------------------------------------------------------------------------------------------------------------------------------------------------------------------------------------------------------------------------------------------------------------------------------------------------------------------------------------------------------------------------------------------------------------------------------------------------------------------------------------------------------------------------------------------------------------

<https://www.elzab.com.pl/pl/strefa-dla-klienta/do-pobrania/decyzje>



1.2 Deklaracja Zgodności

	<p>To urządzenie zostało oznakowane znakiem CE, co oznacza, że pomyślnie przeszło proces oceny zgodności z obowiązującymi wymogami dyrektyw Unii Europejskiej. Szczegółowy wykaz dyrektyw oraz norm, którym podlega, zawiera Deklaracja Zgodności dostępna na stronie producenta urządzenia.</p>
-------------------------------------------------------------------------------------	--------------------------------------------------------------------------------------------------------------------------------------------------------------------------------------------------------------------------------------------------------------------------------------------------

Deklaracja Zgodności kasy ELZAB DF-6 online

DEKLARACJA ZGODNOŚCI UE

Produkt: Kasa rejestrująca ELZAB DF-6 ONLINE
Producent: Zakłady Urządzeń Komputerowych
ELZAB 1969 S. A.
ul. ELZAB 1, 41-813 Zabrze, Polska

Niniejsza deklaracja zgodności wydana zostaje na wyłączną odpowiedzialność producenta.

Wymieniony powyżej przedmiot niniejszej deklaracji jest zgodny z odnośnymi wymaganiami unijnego prawodawstwa harmonizacyjnego:

Dyrektywa 2014 / 30 / UE
Dyrektywa 2014 / 35 / UE
Dyrektywa 2011 / 65 / UE

Odwolania do odnośnych norm zharmonizowanych które zastosowano lub do innych specyfikacji technicznych, w odniesieniu do których deklarowana jest zgodność:

PN-EN 62368-1:2015-03
PN-EN 55032:2015-09
PN-EN 55024:2011
PN-EN 61000-3-2:2014-10
PN-EN 61000-3-3:2013-10
PN-EN 50581:2013-03

Podpisano w imieniu producenta:

WICEPREZES ZARZĄDU PREZES ZARZĄDU
[Signature] *[Signature]*
Zabrze, 6 maja 2019 r.

www.elzab.pl

<http://www.elzab.com.pl/pl/strefa-dla-klienta/do-pobrania/deklaracje-zgodnosci>



1.3 Oświadczenie Producenta

Oświadczenie producenta dotyczące zgodności kasy ELZAB DF-6 online z kasą wzorcową.



2 Programy współpracujące

Programy współpracujące z urządzeniem dostępne są na stronie internetowej producenta

<https://www.elzab.com.pl/pl/strefa-dla-klienta/do-pobrania/programy>



Do pobrania	Opis
>> ELZAB_OR	Program do odczytu zawartości pamięci fiskalnej/chronionej.
>> AS	Program do kopiowania, przeglądania oraz analizy zawartości pamięci chronionej. Informacje na stronach producenta: www.elzab.com.pl/pl/pos-i-programy/oprogramowanie//analiza-sprzedazy/as
>> Stampa	Program serwisowy dla Windows 
>> usb_cdc_ser.inf >> instalacja sterownika_usb.pdf	Sterownik USB (Windows) - opcjonalnie



Zużytych baterii i akumulatorów zgodnie z rozdz. 3 ustawy o bateriach i akumulatorach nie wolno umieszczać, wyrzucać, magazynować z innymi odpadami w tym samym pojemniku (Dz. U. nr 79, poz. 666). Stosując prawidłową utylizację baterii i akumulatorów użytkownik przyczynia się do zapobiegania potencjalnie negatywnym konsekwencjom dla środowiska naturalnego i ludzkiego zdrowia, które mogłyby powstać w przypadku nieprawidłowej utylizacji baterii. Recykling materiałów przyczynia się do ochrony zasobów naturalnych. Szczegółowe informacje dotyczące recyklingu baterii można uzyskać u producenta wyrobu bądź u autoryzowanego partnera.

Zużyty akumulator oddaj do Organizacji Odzysku i/lub do punktu zbiórki zużytych baterii i akumulatorów i /lub skontaktuj się z autoryzowanym serwisem producenta.



Zużytego sprzętu zgodnie z art. 22 ust. 1 i 2 ustawy o zużytym sprzęcie elektrycznym i elektronicznym (Dz. U. z 2013 poz. 1155), nie wolno umieszczać, wyrzucać, magazynować wraz z innymi odpadami. Użytkownik jest zobowiązany do oddania go prowadzącym zbieranie zużytego sprzętu elektrycznego i elektronicznego, zarejestrowanym w Głównym Inspektoracie Ochrony Środowiska i prowadzącym selektywną zbiórkę odpadów. Właściwe postępowanie ze zużytym urządzeniem przyczynia się do uniknięcia szkodliwych dla zdrowia ludzi konsekwencji, ochrony środowiska, obniża przedostawanie się szkodliwych substancji do atmosfery oraz wód powierzchniowych, wynikających z obecności składników niebezpiecznych oraz niewłaściwego składowania i przetwarzania takiego sprzętu.



UWAGA: Informacje zawarte w niniejszej instrukcji mają charakter wyłącznie informacyjny i nie stanowią oferty handlowej w rozumieniu Kodeksu Cywilnego.

Producent zastrzega sobie prawo zmiany informacji zawartych w niniejszej instrukcji bez wcześniejszego powiadomienia.

Aktualne wersje instrukcji znajdują się zawsze na stronie producenta urządzenia.

<https://www.elzab.com.pl/pl/strefa-dla-klienta/do-pobrania/instrukcje-obslugi>



Data wprowadzenia wyrobu:	06.2019		Nr rysunku:	DA6IO00018
			Data edycji:	11-01-2024

COMP SA



Filia ELZAB
ul. ELZAB 1
41-813 Zabrze



+48 32 272 20 21

www.elzab.pl

mojakasa.online



www.facebook.com/ELZABPL



www.youtube.com/ELZABSA1969



www.linkedin.com/company/elzab



www.instagram.com/elzab.pl/

DA6IO000
